



coffeeing the World



SILVIA PRO

Installation and User Manual
Winstallationsanleitung und Bedienungsanleitung
Manuel d'installation et Mode d'emploi

Manuale d'installazione e d'uso
Manual de instalación y de instrucciones
Manual de instalação e do utilizador

Dear customer

Verehrte Kundin, verehrter Kunde

Chère cliente, cher client

Thank you for placing your trust in Rancilio.

We are confident that the product you have purchased will fully meet your expectations. SILVIA PRO is ideal to brew coffee at home. It also delivers steam and hot water.

This manual outlines correct use and maintenance, and will help you obtain excellent results from your machine. Please read it carefully.

We hope you will find our explanations clear, and that we may continue to earn your business in the future.

Wir danken Ihnen für Ihr Vertrauen.

Wir sind zuversichtlich, dass das von Ihnen gekaufte Produkt Ihren Erwartungen entspricht. SILVIA PRO ist sowohl für die Zubereitung von Kaffee, als auch für die Ausgabe von Dampf und Heißwasser für den Hausgebrauch geeignet.

Dieses Handbuch für die ordnungsgemäße Verwendung und Wartung wird Ihnen helfen, Ihr Gerät optimal zu nutzen. Bitte lesen Sie es sorgfältig durch. Wir hoffen, dass die Erläuterungen klar verständlich sind und wir Sie auch in Zukunft zu unseren Kunden zählen können.

Merci de nous avoir accordé votre confiance.

Nous sommes certains que le produit que vous avez acheté répondra pleinement à vos attentes. SILVIA PRO est indiquée pour la préparation de cafés, ainsi que pour l'infusion de vapeur et d'eau chaude dans le cadre domestique.

Ce manuel pour une utilisation et un entretien adéquats vous aidera à profiter au mieux de votre appareil. Nous vous prions de bien vouloir le lire avec attention.

Certains que vous apprécierez la clarté de nos explications, nous espérons pouvoir continuer à vous compter parmi nos clients.

Structure

Gliederung

Structure

Safety instructions

Sicherheitshinweise

Consignes de sécurité4

Overview

Übersicht

Vue d'ensemble 10

Overview - Display

Übersicht - Display

Vue d'ensemble - Display 12

List of errors

Störungsliste

Liste erreurs... 13

Set up of the coffee machine and first start-up

Installation der Maschine und erste Inbetriebnahme

Installation de la machine et premier démarrage..... 14

Switch ON/OFF

Ein-/Ausschalten

Mise en marche/arrêt..... 16

Grid height adjustment

Einstellung der Höhe des Tassenrosts

Réglage hauteur grille 18

Brewing coffee

Zubereitung von Kaffee

réparation de boissons au café..... 20

Cleaning group head

Reinigung der Kaffeegruppe

Nettoyage groupe café.....22

Brewing steam and hot water

Dampf- und Heißwasserausgabe

Infusion vapeur et eau chaude.....24

Cleaning steam wand

Reinigung der Dampfplanze

Nettoyage lance-vapeur26

Storing the machine

Maschine ausser Betrieb setzen

Cesser d'utiliser la machine..... 28

What if...

Was tun wenn...

Que faire si..... 30

Technical data

Technische Daten

Caractéristiques techniques32

Legal information

Rechtliche Hinweise

Informations légales33

Diagrams

Pläne

Schémas35

Gentile cliente

Estimado cliente

Caro cliente

Grazie per averci accordato la Sua fiducia.

Siamo sicuri che il prodotto da Lei acquistato risponderà in pieno alle Sue aspettative. SILVIA PRO è indicata per la preparazione di caffè, oltre che per l'erogazione di vapore e acqua calda in ambito domestico.

Questo manuale per il corretto uso e manutenzione La aiuterà a sfruttare al meglio la sua apparecchiatura. Si prega di leggerlo con attenzione.

Sperando che trovi chiare le nostre spiegazioni, ci auguriamo di poterLa sempre annoverare tra i nostri clienti.

Gracias por confiar en nosotros.

Estamos seguros de que el producto que ha comprado va a satisfacer plenamente sus expectativas. SILVIA PRO está indicado para la preparación de café, así como para la erogación de vapor y agua caliente en entorno doméstico.

Este manual para el uso y mantenimiento correctos lo ayudará a aprovechar al máximo su equipo. Le rogamos que lo lea atentamente.

Con la esperanza de que nuestras explicaciones sean claras, esperamos poder contar siempre con usted entre nuestros clientes.

Agradecemos a sua confiança.

Estamos certos de que o produto que adquiriu cumprirá em pleno as suas expectativas. As máquinas da série SILVIA PRO foram idealizadas para a preparação de café, distribuição de vapor e água quente, em âmbito doméstico.

O presente manual explica a utilização e manutenção corretas deste equipamento, com o intuito de o ajudar a tirar o melhor partido das suas potencialidades. Esperamos que considere as nossas explicações claras e que possamos continuar consigo no futuro.

Struttura

Estructura

Estrutura

Istruzioni di sicurezza

Instrucciones de seguridad

Instruções de segurança..... 5

Vista generale

Visión de conjunto

Perspetiva geral 11

Vista generale - display

Visión de conjunto - Display

Perspetiva geral - Display..... 12

Lista Errori

Lista de errores

Lista de erros 13

Installazione della macchina e primo avvio

Instalar la máquina

Montagem da máquina 15

Accensione/Spengimento

Encendido/Apagado

Interruptor ON/OFF.....17

Regolazione altezza griglia

Ajuste de la altura de la parrilla

Regulação da altura da grelha..... 19

Erogazione caffè

Preparación de café

Preparação de café 21

Pulizia gruppo caffè

Limpieza del grupo de café

Limpeza do grupo de café.....23

Erogazione vapore e acqua calda

Erogación de vapor y agua caliente

Distribuição de vapor e água quente.....25

Pulizia lancia vapore

Limpieza lanza de vapor

Limpeza da lança de vapor27

Messa fuori servizio

Dejar de utilizar la máquina

Colocar máquina fora de serviço.....29

Cosa fare se...

Que hacer si...

E se..... 31

Dati tecnici

Datos técnicos

Dados técnicos.....32

Informazioni legali

Información legal

Informações legais33

Schemi

Esquemas

Esquemas35

Safety instructions

Sicherheitshinweise

Consignes de sécurité

 **Read all instructions.**
Bitte alle Sicherheitshinweise lesen.
Lire toutes les instructions.

 The appliance is not to be used, cleaned and repaired by children or by persons with reduced physical, sensory or mental capabilities, or by people who lack experience and knowledge of the machine, unless they are supervised or given dedicated instructions.

Das Gerät darf nicht von Kindern oder Personen mit eingeschränkten physischen, sensorischen oder geistigen Fähigkeiten oder Mangel an Erfahrung und Wissen benutzt, gereinigt oder repariert werden, es sei denn, sie werden dabei angeleitet oder beaufsichtigt.

L'appareil n'est pas prévu pour être utilisé, nettoyé ou réparé par des enfants ou des personnes dont les capacités physiques, sensorielles ou mentales sont réduites ou des personnes dénuées d'expérience ou de connaissances, sauf si elles ont pu bénéficier de surveillance ou d'instructions.

 Machine cleaning and maintenance must never be performed by children. Ensure that children never play with the machine.

Reinigung und Wartung des Gerätes dürfen nicht von Kindern durchgeführt werden. Stellen Sie sicher, dass Kinder nicht mit dem Gerät spielen.

Le nettoyage et l'entretien de l'appareil ne doivent en aucun cas être effectués par des enfants. S'assurer que les enfants ne jouent pas avec l'appareil.

 Keep the packed machine in a dry place, not exposed to environmental elements; do not use outdoors. The temperature must never fall below +5 °C. PROTECT FROM FROST!

Die verpackte Maschine muss an einem wettergeschützten, trockenen und feuchtigkeitsfreien Ort gelagert werden. Nicht im Freien verwenden. Die Temperatur darf nicht unter +5 °C betragen. FROSTEMPFLINDLICH!

La machine emballée doit être stockée dans un lieu à l'abri des intempéries, sec et dépourvu d'humidité. Ne pas utiliser à ciel ouvert. La température ne doit jamais être inférieure à +5 °C. L'APPAREIL CRAINT LE GEL !

 Don't leave the packing elements (plastic bags, expanded polystyrene, nails, cardboard, etc.) within the reach of children, as these elements are potential sources of danger.

Verpackungselemente (Plastiksäcke, Schaumstoffe, Nägel, Kartons, usw.) dürfen Kindern nicht zugänglich gemacht werden, da sie eine potentielle Gefahrenquelle darstellen.

Tenir le matériel d'emballage (sacs en plastique, polystyrène expansé, clous, cartons, etc.) hors de portée des enfants car il constitue une source potentielle de danger.

 If liquids inside the machine freeze, leave the coffee machine in a place with a minimum temperature of 20 °C for at least 20 minutes before switching it on.

Sollte Flüssigkeit im Inneren der Maschine gefrieren, lassen Sie die Kaffeemaschine an einem Ort mit einer Temperatur von nicht unter 20 °C mindestens 20 Minuten vor dem Einschalten stehen.

Si du liquide gèle à l'intérieur de la machine, laisser la machine à café dans un lieu avec une température égale ou supérieure à 20 °C pendant au moins 20 minutes avant de l'utiliser.

 Do not cover with cloths, etc.

Nicht mit Tüchern abdecken.

Ne pas recouvrir avec des chiffons, etc.

 Never put any vessels filled with liquid on top of the machine.

Nie mit Flüssigkeiten gefüllte Gefäße auf das Gerät stellen.

Ne jamais placer de récipients remplis de liquide sur la machine.

 Do not place heavy items on the packaging. Do not stack more than three items of the same kind.

Es dürfen nicht mehr als drei verpackte Maschinen desselben Typs aufeinander gestapelt und keine schweren Gegenstände auf den Kisten gelagert werden.

Ne pas poser d'objets lourds sur l'emballage. Ne pas empiler plus de trois articles de même nature.

Istruzioni di sicurezza

Instrucciones de seguridad

Instruções de segurança

 Leggere tutte le istruzioni.
Lea todas las instrucciones.
Ler todas as instruções.

 L'apparecchio non deve essere usato, pulito e riparato da bambini o da persone con capacità fisiche, sensoriali o mentali ridotte o privi di esperienza e conoscenza dell'apparecchio, salvo che non siano sorvegliati o che non siano stati opportunamente istruiti.

El aparato no deberá ser utilizado, limpiado y reparado por niños ni por personas con capacidades físicas, sensoriales o mentales reducidas, o sin experiencia o conocimiento, salvo que a éstas se les supervise o instruya.

O aparelho não deve ser utilizado por crianças ou pessoas com capacidades físicas, sensoriais ou mentais reduzidas ou com falta de experiência e conhecimentos, excepto se tiverem supervisão ou recebido formação ligada à utilização do equipamento, e que compreenda os perigos inerentes ao seu manuseamento.

 La pulizia e la manutenzione dell'apparecchio non devono essere effettuate da bambini. Controllare che i bambini non giochino con l'apparecchio.

La limpieza y el mantenimiento del aparato no deben ser realizados por niños.

Controle que los niños no jueguen con el aparato.

A limpeza e a manutenção do aparelho não devem ser efetuadas por crianças.

Verificar se as crianças não brincam com o aparelho.

 La macchina imballata va immagazzinata in un luogo riparato dalle intemperie, asciutto e privo di umidità; non utilizzare all'aperto. La temperatura non deve essere inferiore a +5 °C. **TEME IL GELO!**

La máquina embalada debe almacenarse en un lugar protegido de la intemperie, seco y libre de humedad; no la utilice al aire libre. La temperatura no debe ser inferior a +5 °C. ¡LE TEME AL HIELO!

A máquina embalada deve ser guardada num local protegido de intempéries, seco e sem humidade; não utilizar ao ar livre. A temperatura não deve ser inferior a +5 °C. DEVE SER PROTEGIDA DO GELO!

 Gli elementi d'imballaggio (sacchetti di plastica, polistirolo espanso, chiodi, cartoni, ecc...) non devono essere lasciati alla portata di bambini in quanto potenziali fonti di pericolo.

No deje ninguno de los elementos del embalaje (bolsas de plástico, poliestireno expandido, clavos, cartón, etc.) al alcance de los niños, ya que son potenciales fuentes de peligro.

Não deixar os elementos da embalagem (sacos de plástico, esferovite, pregos, cartões, etc.) ao alcance de crianças, uma vez que estes elementos constituem uma potencial fonte de perigo.

 In caso di congelamento dei liquidi all'interno della macchina, lasciare la macchina in un luogo con temperatura minima di 20 °C per almeno 20 minuti prima di accenderla.

En caso de congelación de los líquidos que están dentro de la máquina de café, deje la máquina en un lugar con una temperatura mínima de 20 °C, por lo menos 20 minutos, antes de conectarla.

Se o líquido congelar dentro da máquina, deixar a máquina de café num local a uma temperatura mínima de 20 °C durante pelo menos 20 minutos antes de a ligar.

 Non coprire con panni o altro.

No cubra con trapos, etc.

Não cobrir com panos, etc.

 Non appoggiare contenitori di liquidi sulla macchina.

No colocar ningún recipiente con líquido encima de la máquina.

Nunca colocar recipientes com líquidos sobre a máquina.

 Evitare di sovrapporre all'imballo colli pesanti di altro genere. Non impilare più di tre pezzi dello stesso tipo.

No coloque objetos pesados sobre el embalaje. No apile más de tres objetos del mismo tipo.

Não colocar objectos pesados sobre a embalagem. Não empilhar mais de três artigos do mesmo tipo.

Safety instructions

Sicherheitshinweise











Consignes de sécurité

-  Improper installation and use can cause damage to people, animals and things for which the manufacturer cannot be considered responsible.
Unsachgemässe Installation und Gebrauch kann zu Personen-, Tier- und Sachschäden führen, für die der Hersteller nicht verantwortlich gemacht werden kann.
Installation et l'utilisation non réalisée dans les règles peut blesser des personnes et animaux et endommager des biens. Dans ce cas, le fabricant décline toute responsabilité.
-  To disconnect, turn main switch to off, then remove plug from wall outlet.
Um das Gerät vom Stromnetz zu trennen, den Hauptschalter ausschalten und den Stecker aus der Steckdose ziehen.
Pour débrancher la machine, placer l'interrupteur général sur coupé, puis débrancher la fiche de la prise de courant murale.
-  Do not place on or near a hot gas or electric burner, of in a heated oven. Do not place in a cabinet when in use.
Nicht auf oder in der Nähe eines heißen Gasbrenners oder elektrischen Brenners oder in einem beheizten Ofen aufstellen. Während des Gebrauchs nicht in einem Möbel aufstellen.
Ne pas placer sur un brûleur à gaz ou une plaque électrique chauds ni dans un four chaud. Ne pas placer dans un meuble pendant l'utilisation.
-  Do not use appliance for other than intended use.
Das Gerät nicht für andere als die vorgesehenen Zwecke verwenden.
Ne pas utiliser l'appareil pour un autre usage que l'usage prévu.
-  Do not leave the cable hanging from the edge of the table or counter top.
Das Kabel nicht am Rand des Tisches oder der Theke hängen lassen.
Ne pas laisser le câble en suspension sur le bord de la table ou du comptoir.
-  To avoid the risk of injury, do not remove the portafilter during the brew process.
Um Verletzungen zu vermeiden, den Siebträger während der Ausgabe nicht entfernen.
Pour éviter tout risque de lésions, ne pas retirer le porte-filtres pendant le processus d'écoulement.
-  Unplug from outlet when not in use. Allow to cool before putting on or taking off parts.
Ziehen Sie bei Nichtgebrauch den Stecker aus der Steckdose. Vor dem Einsetzen oder Entfernen von Teilen abkühlen lassen.
Déconnecter la prise lorsque la machine n'est pas utilisée. Laisser refroidir avant d'insérer ou de retirer des pièces.
-  The maximum inclination of support surface must be below 5° to prevent overturning.
Die maximale Neigung der Standfläche darf 5° nicht überschreiten, um ein Umfallen der Maschine zu verhindern.
La pente maximale de la surface du stand ne doit pas dépasser 5° pour empêcher la machine de tomber.
-  Switch off the machine and disconnect it from the mains before opening it or before changing accessories.
Die Maschine ausschalten und vom Stromnetz trennen, bevor sie geöffnet oder Zubehör ausgewechselt wird.
Eteindre la machine et la débrancher du réseau avant de l'ouvrir ou de changer les accessoires.
-  After use, pay attention to the residual heat on hot surfaces.
Achten Sie nach Gebrauch auf die Restwärme der heißen Oberflächen.
Après utilisation, faire attention à la chaleur résiduelle des surfaces chaudes.
-  In an emergency, such as fire, unusual noise, overheating, etc., take immediate action, disconnect the power and contact customer service.
Im Notfall, z.B. Feuer, merkwürdigen Geräuschen oder Überhitzung, sofort den Netzstecker ziehen und den Kundendienst kontaktieren.
En cas d'urgence, comme un incendie, bruit inhabituel, surchauffe, etc., réagir immédiatement en coupant le courant et contacter le service clientèle.

Istruzioni di sicurezza

Instrucciones de seguridad

Instruções de segurança

-  L'installazione e l'utilizzo non corretto possono causare danni a persone, animali e cose per i quali il costruttore non può considerarsi responsabile.
No se considerará responsable al fabricante por una instalación y utilización incorrecta que pueda causar daños a personas, animales u objetos.
Uma instalação e uso incorretos deste equipamento pode provocar danos a pessoas, animais e objectos, pelos quais o fabricante não poderá ser responsabilizado.
-  Per scollegare la macchina, portare l'interruttore generale in posizione di spento, quindi rimuovere la spina dalla presa a muro.
Para desconectar la máquina, coloque el interruptor general en apagado, y luego retire el enchufe de la toma de pared.
Para desligar a máquina, colocar o interruptor em posição OFF e remover a ficha da tomada da parede.
-  L'apparecchio non deve essere installato in mobili ad incasso, né vicino a fonti di calore, quali fornelli elettrici o a gas e/o forni.
No la coloque encima o cerca de un quemador de gas caliente o eléctrico, o en un horno calentado.
No la coloque sobre un mueble durante el uso.
Não colocar por cima ou perto de um aquecedor a gás quente ou elétrico, ou de um forno aquecido.
Não colocar num móvel durante o uso.
-  Non utilizzare l'apparecchio per usi diversi da quelli previsti.
No utilice el aparato para ningún otro uso que no sea el previsto.
Não utilizar o aparelho para fins diferentes dos previstos.
-  Non lasciare il cavo in sospensione sul bordo del tavolo o del bancone.
No deje el cable colgando en el borde de la mesa o del mostrador.
Não deixar o cabo pendurado à beira de uma mesa ou bancada.
-  Per evitare il rischio di lesioni, non rimuovere il portafiltro durante il processo di erogazione.
Para evitar el riesgo de lesiones, no retire el portafiltro durante el proceso de erogación.
Para evitar o risco de lesões, não remover o porta-filtro durante o processo de saída de café.
-  Scollegare la spina dalla presa quando non in uso. Lasciare raffreddare prima di inserire o togliere parti.
Desconectar el enchufe de la toma cuando no se utilice. Dejarlo enfriar antes de agregar o eliminar partes.
Desligar da tomada elétrica quando não estiver a ser utilizado. Deixar arrefecer antes de inserir ou retirar partes.
-  La massima inclinazione del piano di lavoro deve essere minore di 5° per evitare il ribaltamento.
La inclinación máxima de la superficie de apoyo deberá ser inferior a un 5° para evitar un vuelco.
O limite máximo de inclinação da superfície de suporte é de 5° para impedir que tombe.
-  Spegner la macchina e scollegarla dalla rete prima di aprirla o prima di cambiare gli accessori.
Apague la máquina y desconéctela de la red eléctrica antes de abrirla o de cambiar los accesorios.
Desligar a máquina e desconectá-la da rede antes de a abrir ou antes de mudar os acessórios.
-  Dopo l'uso, fare attenzione al calore residuo delle superfici calde.
Después del uso, preste atención al calor residual de las superficies calientes.
Após o uso, prestar atenção ao calor residual das superfícies quentes.
-  In caso di emergenza, come principio d'incendio, rumorosità anomala, surriscaldamento, ecc..., intervenire immediatamente staccando l'alimentazione elettrica e contattare l'assistenza tecnica.
En caso de emergencia como un incendio, ruidos extraños, recalentamiento, etc., tome medidas de inmediato, desconecte de la red y contactar con el servicio posventa.
Numa emergência, tal como um incêndio, ruído estranho, sobreaquecimento, etc., actuar imediatamente, desligar a corrente e contactar o serviço de assistência ao cliente.

Safety instructions

Sicherheitshinweise

Consignes de sécurité







-  Leave enough free space around the machine to facilitate its use and the performance of any maintenance operations.
Zureinfacheren Bedienung und für Wartungsarbeiten genügend Freiraum um die Maschine lassen.
Laisser suffisamment d'espace libre autour de la machine pour faciliter son utilisation et l'exécution de toute opération de maintenance.
-  Use only original spare parts in order to avoid compromising the safety and proper functioning of the machine.
Nur original Ersatzteile vom Hersteller verwenden, um den störungsfreien Betrieb zu gewährleisten.
Utiliser exclusivement des pièces de rechange d'origine afin de ne pas compromettre la sécurité et le bon fonctionnement de la machine.
-  The machine must not be set up in areas where water tubes or high pressure cleaners are in use. Do not immerse the cable, plug and machine in water or other liquids!
Die Maschine nicht an Orten aufstellen, an denen Wasserstrahlen oder Hochdruckreiniger verwendet werden. Das Kabel, den Stecker oder die Maschine nicht in Wasser oder andere Flüssigkeiten tauchen.
Ne pas installer la machine dans des lieux où l'on utilise des jets d'eau chaude ou des machines à haute pression. Ne pas plonger le câble, la fiche ou la machine dans de l'eau ou dans d'autres liquides!
-  It is inadvisable to use adapters, multiple sockets and/or extensions. When their use is indispensable, only approved products may be used. Check that the current capacity limit indicated on the adapters exceeds the absorption capacity (A = ampere) of the equipment.
Die Verwendung von Adapter, Mehrfachsteckdosen und/oder Verlängerungskabeln ist zu vermeiden. Sollte ihr Einsatz notwendig sein, dürfen nur zugelassene Produkte verwendet werden. Die Leistungsangaben auf den Adaptern müssen mit den Angaben der Geräte übereinstimmen oder höher sein.
Il est déconseillé d'utiliser des adaptateurs, des prises multiples et/ou des rallonges. S'il est impossible de faire autrement, n'utiliser que des produits agréés. Vérifier que le courant limite indiqué sur les adaptateurs est égale ou supérieure à la limite de puissance (A = ampère) de l'équipement.
-  For the power supply, the data listed on the type plate must be carefully consulted! When in doubt, contact customer service.
Für den elektrischen Anschluss unbedingt die Daten auf dem Typenschild beachten! Im Zweifelsfall den Kundendienst kontaktieren.
Respecter impérativement les données de la plaque signalétique pour le branchement électrique! En cas de doute, contacter le service clientèle.
-  If the power supply cable to the machine is damaged it must be replaced by the manufacturer or his service personnel or an authorized electrician in order to prevent any risks.
Sollte das Netzkabel beschädigt sein, muss es vom Hersteller, durch seinen technischen Service oder von einer Fachperson ersetzt werden, um jegliche Risiken zu vermeiden.
Si le câble d'alimentation est endommagé, il doit être remplacé par le fabricant, le service technique ou par une personne présentant une qualification équivalente pour prévenir tout risque.
-  Do not operate any appliance with a damaged cord or plug or after the appliance malfunctions, or has been damaged in any manner. Return appliance to the nearest authorized service facility for examination, repair or adjustment.
Geräte mit einem beschädigten Kabel oder Stecker infolge von Fehlfunktionen oder Schäden jeglicher Art dürfen nicht betrieben werden. Senden Sie das Gerät zur Überprüfung, Reparatur oder Einstellung an das nächstgelegene autorisierte Servicecenter.
Ne pas utiliser l'appareil si le cordon ou la fiche sont endommagés ou après un dysfonctionnement ou un quelconque endommagement. Rapporter l'appareil au centre de réparation agréé le plus proche pour un examen, une réparation ou un réglage.

 Save these instructions.
Diese Sicherheitshinweise aufbewahren.
Conserver ces instructions.

Istruzioni di sicurezza

Instrucciones de seguridad

Instruções de segurança

-  Lasciare degli spazi liberi attorno alla macchina al fine di agevolare l'uso e le operazioni di manutenzione.
- Dejar suficiente espacio libre alrededor de la máquina para facilitar su uso y la ejecución de cualquier operación de mantenimiento.*
- Deixar espaço suficiente à volta da máquina para facilitar a sua utilização e a realização de eventuais trabalhos de manutenção.*
-  Utilizzare solo accessori e ricambi autorizzati dal produttore per evitare di compromettere la sicurezza ed il corretto funzionamento della macchina.
- Utilizar solo repuestos originales para evitar poner en peligro la seguridad y el adecuado funcionamiento de la máquina.*
- Utilizar somente peças de substituição originais para evitar comprometer a segurança e o funcionamento correto da máquina.*
-  Non installare la macchina in luoghi dove vengono usati getti d'acqua o macchine pulitrici ad alta pressione. Non immergere il cavo, la spina e la macchina in acqua o in altri liquidi!
- No instale la máquina en lugares donde se utilicen chorros de agua o máquinas de limpieza a alta presión. ¡No sumerja el cable, el enchufe y la máquina en agua o en otros líquidos!*
- Não instalar a máquina em locais onde sejam usados jatos de água ou máquinas de limpeza de alta pressão. Não mergulhar o cabo, a ficha e a máquina em água ou outros líquidos!*
-  Si sconsiglia l'uso di adattatori, prese multiple e/o prolunghes. Se indispensabile, utilizzare solo prodotti certificati. Verificare che i limiti di corrente indicati sugli adattatori siano superiori all'assorbimento dell'apparecchio.
- No es recomendable utilizar adaptadores, enchufes múltiples y/o cables de prolongación. Si su utilización fuera indispensable, se deberán utilizar productos autorizados. Comprobar que la capacidad de tensión límite indicada en los adaptadores exceda la capacidad de absorción (A = amperio) del equipo.*
- Não é aconselhável utilizar adaptadores, fichas múltiplas e/ou extensões. Quando a sua utilização for indispensável, utilizar somente produtos aprovados. Verificar se o limite de capacidade de tensão indicado nos adaptadores ultrapassa a capacidade de absorção (A = ampere) do equipamento.*
-  Prima di collegare la macchina, accertarsi che i dati di targa siano rispondenti a quelli della rete di distribuzione elettrica!
- In caso di dubbi, contattare l'assistenza tecnica.
- ¡Para el suministro de electricidad, se deberán consultar atentamente los datos especificados en la placa de identificación!*
- En caso de duda, contactar con el servicio posventa.*
- Para a ligação eléctrica, respeitar obrigatoriamente os dados constantes na placa de características!*
- Em caso de dúvida, contactar o serviço de assistência ao cliente.*
-  Se il cavo di alimentazione è danneggiato deve essere sostituito dal costruttore o dal suo servizio assistenza tecnica o da una persona qualificata, in modo da prevenire ogni rischio.
- Si los cables de alimentación eléctrica a la máquina están estropeados, el fabricante o su personal de servicio técnico o un electricista autorizado tendrá que sustituirlos para evitar cualquier riesgo.*
- Se os cabos de alimentação eléctrica da máquina estiverem danificados terão de ser substituídos pelo fabricante, pelo seu pessoal da assistência ou por um electricista autorizado, de modo a prevenir eventuais riscos.*
-  Non azionare alcun apparecchio con cavo o spina danneggiati in seguito a malfunzionamenti o danni di qualsiasi tipo. Restituire l'apparecchio al più vicino centro di assistenza autorizzato per controllo, riparazione o regolazione.
- No utilice el aparato si un cable o enchufe está dañado, o después de un fallo o daño del aparato. Llévelo al centro de servicio técnico autorizado más cercano para que sea examinado, reparado o ajustado.*
- Não acionar qualquer aparelho com cabo ou ficha danificados após avarias ou danos de qualquer tipo. Levar o aparelho até ao centro de assistência autorizado mais próximo para controlo, reparação ou regulação.*

 Conservare queste istruzioni.
Guarde estas instrucciones.
Guardar estas instruções.

Overview

Übersicht

Vue d'ensemble



Silvia PRO is in full conformity with the European ErP directive, Silvia PRO consumes less than 1 W in standby mode. The coffee machine shuts off automatically after 30 minutes of inactivity, as stipulated by the Ecodesign regulatory norms.

Silvia PRO erfüllt die Europäische ErP-Richtlinie, sie verbraucht im Standby-Modus weniger als 1 W. Die Kaffeemaschine schaltet sich automatisch nach einem Stillstand von 30 Minuten ab, wie dies durch die Öko-Design Normen festgelegt wurde.

Le modèle Silvia PRO est conforme à la directive européenne ErP, il consomme en mode veille moins de 1 W. La machine à café s'éteint automatiquement après 30 minutes d'inactivité, conformément à ce qui a été défini par les normes d'éco-conception.

Overview - Display

Übersicht - Display

Vue d'ensemble - Display

Vista generale - Display

Visión de conjunto - Display

Perspetiva geral - Display

Navigation keys / Tasti di navigazione
 Navigationstasten / Teclas de navegación
 Touches de navigation / Teclas de navegação



Home Screen, t1 Menu / Schermata iniziale, Menù t1
 Startbildschirm, t1-Menü / Pantalla de inicio, menú t1
 Écran d'accueil, menu t1 / Ecrã inicial, menu t1



Confirm button / Pulsante di conferma
 Bestätigen-Taste / Botón de confirmación
 Bouton de confirmation / Botão de confirmação

i To access the menu, press the - and + buttons together for 3 seconds

Um in das Menü zu gelangen, die Tasten - und + gleichzeitig 3 Sekunden lang drücken
 Pour accéder au menu, appuyer simultanément sur les touches - et + pendant 3 secondes

i To browse the menu, press - or +

Um durch das Menü zu navigieren, - oder + drücken
 Pour naviguer à l'intérieur du menu, appuyer sur - ou +

i Per accedere al menu premere contemporaneamente i tasti - e + per 3 secondi

Para acceder al menú, presione simultáneamente las teclas - y + durante 3 segundos
 Para aceder ao menu, pressionar em simultâneo as teclas - e + por 3 segundos

i Per navigare all'interno del menu premere - o +

Para navegar dentro del menú presione - o +
 Para navegar dentro do menu, pressionar - ou +

MENU	Description - Beschreibung - Description	Descrizione - Descripción - Descrição
t1	Change coffee temperature	Modifica della temperatura caffè
	Ändern der Kaffeetemperatur	Cambiar la temperatura del café
	Modifier la température du café	Mudar a temperatura do café
t2 (pag. 24-25)	Change steam boiler temperature	Modifica della temperatura caldaia vapore
	Änderung der Dampfkesseltemperatur	Cambiar la temperatura de la caldera de vapor
	Modifier la température de la chaudière à vapeur	Mudar a temperatura da caldeira a vapor
F.01 (pag. 22-23)	Clean the group head	Pulizia del gruppo erogatore
	Reinigung des Gruppenkopfes	Limpieza del grupo de erogación
	Nettoyage du groupe d'infusion	Limpeza do grupo de distribuição
F.02 (pag. 16-17)	Manage the automatic wake-up	Gestione del risveglio automatico
	Automatischer Aufweck-Modus	Gestión de la reactivación automática
	Gestion du réveil automatique	Gestão da reativação automática
F.03 (pag. 28-29)	Empty the coffee boiler	Svuotamento della caldaia caffè
	Entleerung des Kaffeeboilers	Vaciado de la caldera de café
	Vidage de la chaudière café	Esvaziamento da caldeira de café
F.04 (pag. 28-29)	Empty the steam boiler	Svuotamento della caldaia vapore
	Entleerung des Dampfboilers	Vaciado de la caldera de vapor
	Vidage de la chaudière vapeur	Esvaziamento da caldeira de vapor
F.05 (pag. 16-17)	Manage the automatic shut down	Gestione dello spegnimento automatico
	Automatisches Ausschalten	Gestión del apagado automático
	Gestion de l'arrêt automatique	Gestão de desativação automática
F.06 (pag. 20-21)	Select a measurement unit for the temperature	Selezione dell'unità di misura della temperatura
	Auswahl der Temperatureinheit	Selección de la unidad de medida de la temperatura
	Sélection de l'unité de mesure de la température	Seleção da unidade de medida da temperatura
F.07 (pag. 14-15)	Select a mains voltage	Selezione della tensione di rete
	Auswahl der Netzspannung	Selección de la tensión de red
	Sélection de la tension de réseau	Seleção da tensão de rede

List of errors

Störungsliste

Liste erreurs

Lista errori

Lista errores

Lista de erros

Code - Code - Code Codice - Código - Código	Description - Beschreibung - Description	Descrizione - Descripción - Descrição
H20	No water in the reservoir	Mancanza di acqua nel serbatoio
	Kein Wasser im Behälter	Falta de agua en el depósito
	Absence d'eau dans le réservoir	Falta de água no depósito
E01	Anomaly loading water into the steam boiler	Anomalia caricamento acqua caldaia vapore
	Störung beim Füllen von Wasser in den Dampfboiler	Anomalia en la carga de agua en la caldera de vapor
	Anomalie chargement eau chaude vapeur	Anomalia no enchimento de água da caldeira de vapor
E02	The coffee boiler will not warm up	Mancato riscaldamento caldaia caffè
	Kein Heizen des Kaffeeboilers	La caldera de café no se calienta
	Absence chauffage chaudière café	A caldeira de café não aquece
E03	The steam boiler will not warm up	Mancato riscaldamento caldaia vapore
	Kein Heizen des Dampfboilers	La caldera de vapor no se calienta
	Manque chauffage chaudière vapeur	A caldeira de vapor não aquece
E04	Coffee boiler over temperature	Sovratemperatura caldaia caffè
	Übertemperatur des Kaffeeboilers	Sobrecalentamiento de la caldera de café
	Surchauffe chaudière café	Sobreaquecimento da caldeira de café
E05	Steam boiler over temperature	Sovratemperatura caldaia vapore
	Übertemperatur des Dampfboilers	Sobrecalentamiento de la caldera de vapor
	Surchauffe chaudière vapeur	Sobreaquecimento da caldeira de vapor
E06	Steam boiler temperature probe interruption	Sonda temperatura caldaia vapore interrotta
	Temperaturfühler des Dampfboilers unterbrochen	Sonda temperatura de la caldera de vapor interrumpida
	Sonde température chaudière vapeur interrompue	Sonda de temperatura da caldeira de vapor interrompida
E07	Steam temperature probe short circuit	Corto circuito sonda temperatura vapore
	Kurzschluss des Dampfthermofühlers	Cortocircuito de la sonda temperatura del vapor
	Court-circuit sonde température vapeur	Curto-circuito da sonda de temperatura de vapor
E08	Coffee boiler temperature probe interruption	Sonda temperatura caldaia caffè interrotta
	Temperaturfühler des Kaffeeboilers unterbrochen	Sonda temperatura de la caldera de café interrumpida
	Sonde température chaudière café interrompue	Sonda de temperatura da caldeira de café interrompida
E09	Coffee temperature probe short circuit	Corto circuito sonda temperatura caffè
	Kurzschluss des Kaffeethermofühlers	Cortocircuito de la sonda temperatura del café
	Court-circuit sonde température café	Curto-circuito da sonda de temperatura de café

Set up of the coffee machine and first start-up

Installation der Maschine und erste Inbetriebnahme

Installation de la machine et premier démarrage

! **Observe the safety instructions!**
Beachten Sie die Sicherheitshinweise!
Lire les consignes de sécurité!

i To access the menu, press the - and + buttons together for 3 seconds
Um in das Menü zu gelangen, die Tasten - und + gleichzeitig 3 Sekunden lang drücken
Pour accéder au menu, appuyer simultanément sur les touches - et + pendant 3 secondes

☑ To confirm
Zum Bestätigen
Pour confirmer

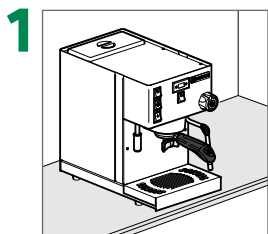

1 Put machine on a level and stable surface
Maschine auf stabile, ebene Fläche stellen
Placer la machine sur une surface plane et stable

! Leave enough free space around
Auf allen Seiten genügend Abstand lassen
Laisser suffisamment d'espace libre autour

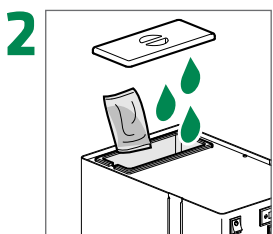

2 Fill the water reservoir (ca. 2 litres) and add the water softener
Füllen Sie den Wasserbehälter (ca. 2 Liter) und geben Sie den Wasserenthärter hinein
Remplir le réservoir d'eau (environ 2 litres) et insérer l'adoucisseur

! Allow 8 h to elapse for water to be softened
Warten Sie 8 Stunden, bis das Wasser weich ist
Attendre 8 heures afin que l'eau soit adoucie

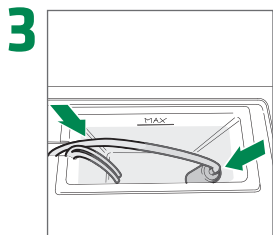

3 Ensure that the tubes are inserted in the reservoir and that the vacuum trap is fitted in the dedicated space inside the reservoir
Kontrollieren Sie, dass die Schläuche in den Behälter eingeführt sind und dass die Vakuumfalle in dem dafür vorgesehenen Raum im Inneren des Behälters eingeschlossen ist
Contrôler que les tuyaux soient insérés dans le réservoir et que la trappe du vide soit correctement insérée dans l'espace adéquat à l'intérieur du réservoir

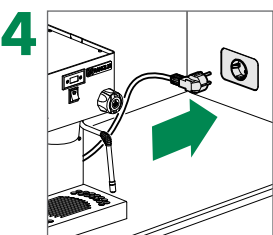

4 Connect to main power
Netzkabel einstecken
Connecter à l'alimentation principale

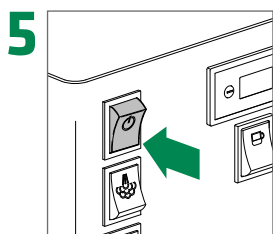

5 Switch on main switch
Hauptschalter einschalten
Activer l'interrupteur principal

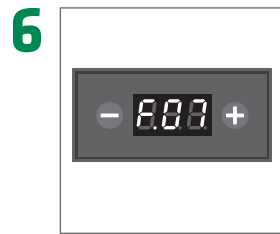

6 When the machine is first started up, the display will show function **F.07**; confirm by pressing the coffee button
Beim ersten Einschalten zeigt das Display die Funktion **F.07**, mit der Kaffeetaste bestätigen
Au premier démarrage, l'écran montrera la fonction **F.07**; confirmer avec le bouton café

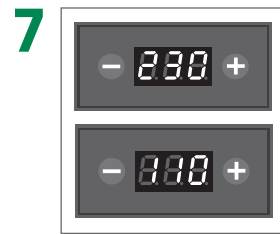

7 Select voltage (230V or 110V) and confirm by pressing the coffee button
Wählen Sie die Netzspannung (230V oder 110V) und bestätigen
Sélectionner la tension du réseau (230V ou 110V) et confirmer avec le bouton café

! Check the number on the data plate
Überprüfen Sie den Wert auf dem Typenschild

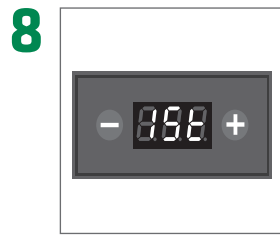

8 15t (1st Start Up): Wait for water loading to be completed in the coffee and steam boilers
15t (1. Inbetriebnahme): Warten Sie, bis das Wasser in die Kaffee- und Dampfboiler gefüllt wurde
15t (1^{er} Start Up): Attendre le chargement de l'eau dans les chaudières café et vapeur

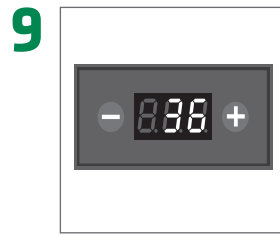

9 The temperature will increase
Die Temperatur steigt so lange
La température augmentera

! To change coffee temperature, press the buttons - or + and confirm
Um die Temperatur zu ändern, die - oder + drücken und bestätigen
Pour modifier la température, appuyer - ou + et confirmer

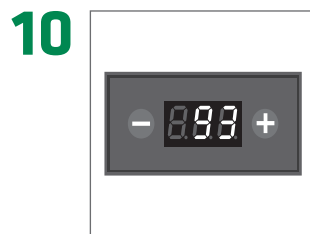

10 On reaching the set value, the machine is ready for the first brewing
Bei der eingestellte Wert erreicht ist, Die Maschine ist nun für ihre erste Ausgabe bereit
Sur l'atteindre la valeur paramétrée La machine est prêt pour la première infusion

i **Check the water softener's package for its validity (quantity of litres)**
Überprüfen Sie auf der Verpackung die Gültigkeit des verwendeten Wasserenthärters (Litermenge)
Contrôler la validité de l'adoucisseur utilisé sur l'emballage (quantité de litres)

! **Do not drape cord over the counter top where it can be pulled on by children or tripped over unintentionally**
Legen Sie überschüssiges Kabel auf die Arbeitsplatte, so dass keine Kinder daran ziehen können und niemand über das Kabel stolpert
Disposer l'éventuel excédent de câble sur le plan de travail de manière à empêcher que des enfants puissent tirer dessus et qu'il ne risque pas de provoquer de chute

Switch ON/OFF

Ein-/Ausschalten

Mise en marche/arrêt

i To access the menu, press the - and + buttons together for 3 seconds
Um in das Menü zu gelangen, die Tasten - und + gleichzeitig 3 Sekunden lang drücken
Pour accéder au menu, appuyer simultanément sur les touches - et + pendant 3 secondes



To confirm
Zum Bestätigen
Pour confirmer

Switch ON

Einschalten

Mise en marche

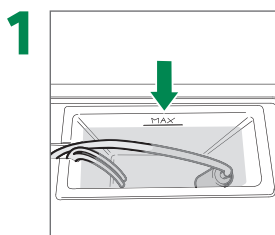

Ensure there is water in the reservoir
Kontrollieren Sie, dass Wasser im Behälter ist
Vérifier qu'il y ait de l'eau dans le réservoir

! Do not exceed the maximum level
Überschreiten Sie nicht den Höchststand
Ne pas dépasser le niveau maximum



Switch on the machine by shifting the main switch to ON
Zum Einschalten der Maschine den Netzschalter auf ON stellen
Allumer la machine en plaçant l'interrupteur principal en position ON

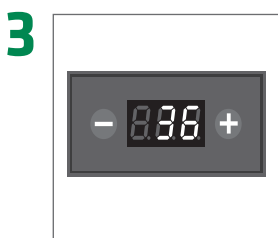

The temperature will increase until it reaches the set value
Die Temperatur steigt so lange, bis der eingestellte Wert erreicht ist
La température augmentera jusqu'à atteindre la valeur paramétrée

! To change coffee temperature, press the buttons - or + and confirm

Um die Kaffeetemperatur zu ändern, die Tasten - oder + drücken und bestätigen
Pour modifier la température du café, appuyer sur les touches - ou + et confirmer



To set automatic wake-up, access menu **F.02** and select after how many hours you want the machine to switch on (max 24 hours). Confirm with the coffee button for the machine to enter stand-by mode



Um das automatische Aufwecken einzustellen, das Menü **F.02** aufrufen und wählen, nach wie vielen Stunden sich die Maschine einschalten soll (max. 24 Stunden). Durch Bestätigung mit der Kaffeetaste geht die Maschine in den Stand-by-Modus

Pour paramétrer le réveil automatique, entrer dans le menu **F.02** et sélectionner au bout de combien d'heures la machine devra s'allumer (max. 24 heures); en confirmant avec le bouton café, la machine se mettra en stand-by

i **Automatic wake-up must be set each time you need it**
Das automatische Aufwecken muss jedes Mal neu eingestellt werden
Le réveil automatique doit être paramétré à chaque fois

Switch OFF

Ausschalten

Arrêt

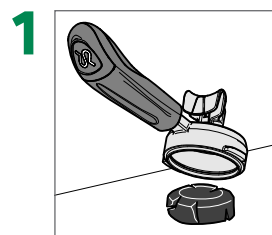

Remove, empty and clean the portafilter
Den Siebträger entfernen, leeren und reinigen

Démonter, vider et nettoyer le porte-filtre

! Do not damage the filter

Filter nicht beschädigen
Ne pas endommager le filtre



Lock the portafilter again

Den Siebträger einhängen

Remettre le porte-filtre

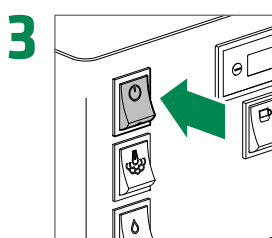

Shift the main switch to OFF to switch off the machine

Zum Ausschalten der Maschine den Netzschalter auf OFF stellen

Pour éteindre la machine, mettre l'interrupteur principal en position OFF



To disable or change timing (max 2 hours) of automatic switch off, access menu **F.05**

Um den Zeitpunkt (max. 2 Stunden) für die automatische Abschaltung zu deaktivieren oder zu ändern, das Menü **F.05** aufrufen

Pour désactiver ou modifier le délai (max. 2 heures) d'arrêt automatique, entrer dans le menu **F.05**

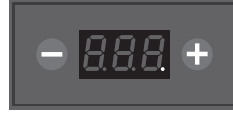

i **European Community rules require the machine to mandatorily switch off automatically after 30 minutes of stand-by**

Die Europäische Gemeinschaft schreibt vor, dass die Maschine nach 30 Minuten Nichtbenutzung automatisch abgeschaltet wird

La communauté européenne prévoit l'arrêt automatique obligatoire après 30 minutes d'inutilisation de l'appareil

Accensione / Spegnimento

Encendido / Apagado

Interruptor ON/OFF

i Per accedere al menu premere contemporaneamente i tasti - e + per 3 secondi
Para acceder al menú, presione simultáneamente las teclas - y + durante 3 segundos
Para aceder ao menu, pressionar em simultâneo as teclas - e + por 3 segundos



Per confermare
Para confirmar
Para confirmar

Accensione

Encendido

Interruptor ON

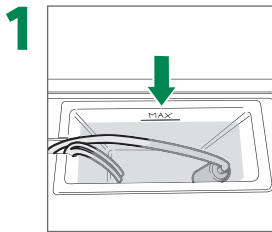

1 Verificare che nel serbatoio ci sia acqua
Compruebe que haya agua en el depósito
Verificar se existe água no depósito

! Non superare il livello massimo
• No supere el nivel máximo
• Não ultrapassar o nível máximo

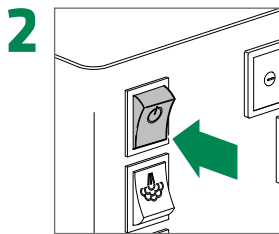

2 Accendere la macchina portando l'interruttore generale in posizione ON

Encender el Interruptor general
Ligar o interruptor principal

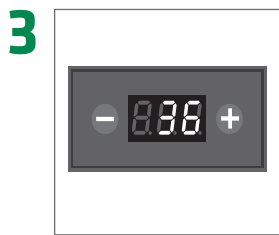

3 La temperatura aumenterà fino al raggiungimento del valore impostato
La temperatura aumentará hasta alcanzar el valor establecido
A temperatura aumentará até alcançar o valor configurado

! Per modificare la temperatura caffè premere i tasti - o + e confermare
• Para cambiar la temperatura del café presione las teclas - o + y confirme
• Para modificar a temperatura, pressionar as teclas - ou + e confirmar



Per impostare il risveglio automatico entrare nel menu **F.02** e selezionare dopo quante ore la macchina dovrà accendersi (max 24 ore); confermando con il pulsante caffè, la macchina entrerà in stand-by



Para configurar la reactivación automática, entre en el menú **F.02** y seleccione después de cuántas horas debe encenderse la máquina (máx. 24 horas); confirmando con el botón del café; la máquina entrará en espera
Para configurar a ativação automática, entrar no menu **F.02** e seleccionar após quantas horas a máquina deverá ligar-se (máx. 24 horas); ao confirmar com o botão café, a máquina entrará em stand-by

i Il risveglio automatico deve essere impostato di volta in volta

La reactivación automática debe configurarse cada vez
O despertar automático deve ser configurado todas as vezes

Spegnimento

Apagado

Interruptor OFF

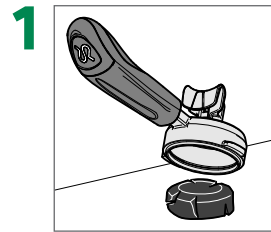

1 Rimuovere, svuotare e pulire il portafiltro
Extraiga, vacíe y limpie el portafiltro
Remover, esvaziar e limpar o porta-filtro

! Non danneggiare il filtro
• No dañar el filtro
• Não danificar o filtro



2 Riagganciare il portafiltro
Volver a enganchar el portafiltro
Bloquear novamente o suporte de filtro

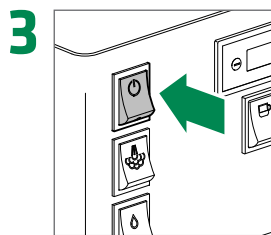

3 Per spegnere la macchina, portare l'interruttore generale in posizione OFF
Para apagar la máquina, gire el interruptor general a la posición OFF
Para desligar a máquina, colocar o interruptor principal na posição OFF



Per disattivare o modificare la tempistica (max 2 ore) per lo spegnimento automatico entrare nel menu **F.05**

Para desactivar o modificar el tiempo (máx. 2 horas) de apagado automático entre en el menú **F.05**



Para desativar ou modificar os tempos (máx. 2 horas) para o desativação automática, entrar no menu **F.05**

i La comunità europea prevede obbligatoriamente lo spegnimento automatico dopo 30 minuti di inutilizzo dell'apparecchio

La comunidad europea prevé obligatoriamente el apagado automático después de 30 minutos de inactividad del aparato
A Comunidade Europeia prevê que a máquina se desligue automaticamente após 30 minutos de inutilização

Grid height adjustment

Einstellung der Höhe des Tassenrosts

Réglage hauteur grille

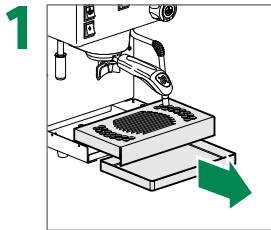

1 Remove cup tray and drip tray
Entfernen Sie den Tassenrost und die Ablaufschale
Retirer le pose-tasses et le bac de récupération

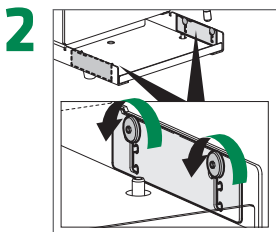

2 Loosen the locking nuts
Lösen Sie die Sicherungsmuttern
Desserrer les écrous de blocage

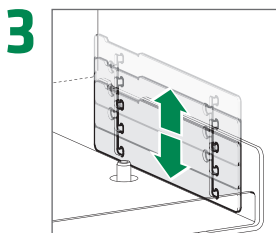

3 Place the gliders at the same height, in the desired position
Positionieren Sie die Schieber auf gleicher Höhe in der gewünschten Position
Positionner les glissières à la même hauteur, sur la position souhaitée

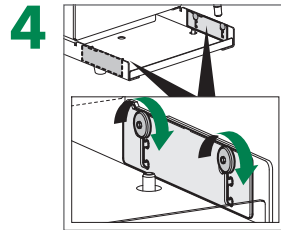

4 Secure the locking nuts and position the gliders
Ziehen Sie die Sicherungsmuttern an und positionieren Sie die Schieber
Serrer les écrous de blocage et positionner les glissières

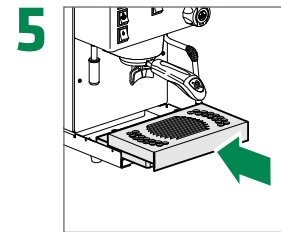

5 Place the drip tray and the cup tray back in place
Setzen Sie den Tassenrost und die Ablaufschale wieder ein
Repositionner le bac de récupération et le pose-tasses

Brewing coffee

Zubereitung von Kaffee

Préparation de boissons au café

! Warning: Hot surface

Achtung: Heisse Oberflächen

Attention: surfaces brûlantes

i To change coffee temperature, press the buttons - or +
Um die Kaffeetemperatur zu ändern, - oder + drücken
Pour modifier la température du café, appuyer sur - ou +

To confirm

Zum Bestätigen

Pour confirmer

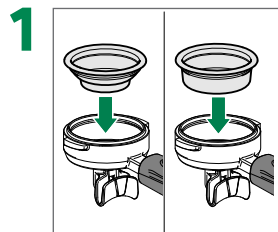

1 Use a filter basket for 1 or 2 coffees
Filtersieb für 1 oder 2 Kaffees
Utiliser un filtre pour 1 ou 2 cafés

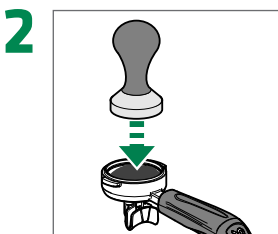

2 Fill with ground coffee and tamp
Gemahlene Kaffee einfüllen und pressen
Remplir de café moulu et tasser

! Remove leftovers from rim of the filter
Pulverreste vom Filterrand entfernen
Retirer les résidus présents sur le bord du filtre

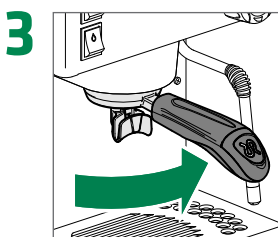

3 Lock the portafilter into the group head and put cup(s) under coffee outlet
Siebträger in Brühgruppe einsetzen und tasse(n) unter Kaffeeauslauf stellen
Bloquer le porte-filtres dans le groupe d'infusion et placer la(les) tasse(s) sous l'écoulement du café

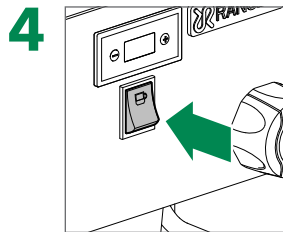

4 Press the coffee button to start brewing
Starten Sie die Ausgabe durch Drücken der Kaffeetaste
Démarrer l'infusion en appuyant sur le bouton café

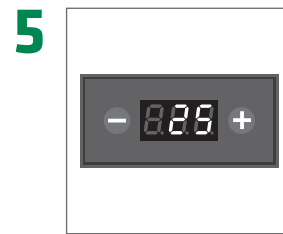

5 The display shows the brewing seconds
Das Display zeigt die Sekunden der Ausgabe an
L'écran montre les secondes d'infusion

Press the coffee button to stop brewing
Stoppen Sie die Ausgabe durch Drücken der Kaffeetaste
Arrêter l'infusion en appuyant sur le bouton café

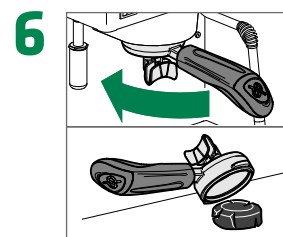

6 Remove the portafilter to empty and clean it, then lock it back in place
Den Siebträger entfernen, entleeren und reinigen, anschließend wieder einsetzen
Retirer le porte-filtre pour le vider et le nettoyer, puis le replacer

! Do not damage the filter
Filter nicht beschädigen
Ne pas endommager le filtre

i For excellent brewing, allow at least 15-20 minutes to elapse after machine start-up

Für eine optimale Brühung nach dem Einschalten mindestens 15 bis 20 Minuten warten
Pour une infusion optimale, attendre au moins 15/20 minutes après allumage



To change the temperature unit, access menu **F.06**, choose Celsius (°C) or Fahrenheit (°F), and confirm with the coffee button

Um die Einheit der Temperaturmessung zu ändern, das Menü **F.06** aufrufen, zwischen Grad Celsius (°C) oder Fahrenheit (°F) wählen und mit der Kaffeetaste bestätigen

Pour modifier l'unité de mesure de la température, entrer dans le menu **F.06**, choisir degrés Celsius (°C) ou Fahrenheit (°F) et confirmer avec le bouton café

Cleaning group head

Reinigung der Kaffeegruppe

Nettoyage groupe café

i To access the menu, press the - and + buttons together for 3 seconds
Um in das Menü zu gelangen, die Tasten - und + gleichzeitig 3 Sekunden lang drücken
Pour accéder au menu, appuyer simultanément sur les touches - et + pendant 3 secondes



To confirm
Zum Bestätigen
Pour confirmer

! Do not use abrasive instruments

! Use suitable detergents for coffee machines and follow the instructions on the package

Keine scheuernden Hilfsmittel verwenden

Verwenden Sie geeignete Reinigungsmittel für Kaffeemaschinen und beachten Sie die Anleitungen auf der Verpackung

Ne pas utiliser d'instruments abrasifs

Utiliser des produits détergents adaptés au nettoyage des machines à café et suivre les instructions sur l'emballage

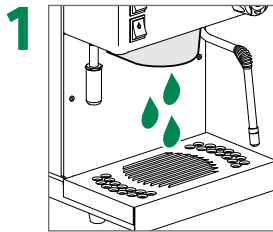

1 Brew for 3-4 seconds without locking the portafilter in place
Starten Sie eine Ausgabe 3 bis 4 Sekunden lang, ohne den Siebträger einzuhängen
Infuser pendant 3-4 secondes sans remettre le porte-filtre

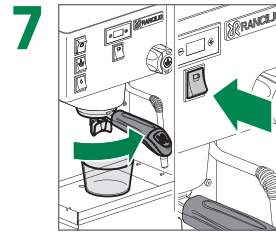

7 Lock the portafilter back in place without the blind filter disk and press the coffee button to continue the washing cycle
Hängen Sie den Siebträger ohne Blindfiltermembran ein und drücken Sie die Kaffeetaste, um mit dem Waschzyklus fortzufahren
Remette le porte-filtre sans membrane filtre aveugle et appuyer sur le bouton café pour continuer le cycle de lavage

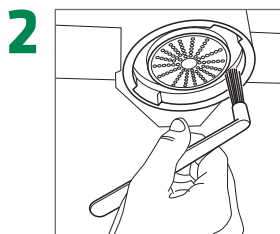

2 Clean the portafilter gasket using the supplied brush
Reinigen Sie die Unterbodendichtung mit der mitgelieferten Bürste
Nettoyer le joint soucoupe avec la brosse fournie

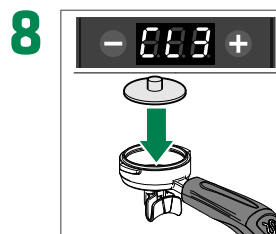

8 When the display shows **CL3**, remove the portafilter and insert the blind filter disk once again
Wenn das Display **CL3** anzeigt, entfernen Sie den Siebträger und setzen die Blindfiltermembran wieder ein
Lorsque l'écran indique **CL3**, retirer le porte-filtre et insérer à nouveau la membrane filtre aveugle

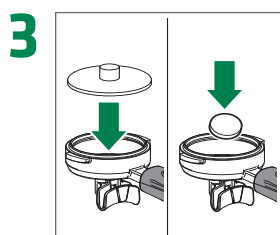

3 Insert the blind filter disk and add the detergent supplied or an equivalent. Lock the portafilter
Setzen Sie die Blindfiltermembran ein und fügen Sie das mitgelieferte oder ein ähnliches Reinigungsmittel hinzu. Hängen Sie den Siebträger am Gruppenkopf ein
Insérer la membrane du filtre aveugle et ajouter le détergent fourni ou un équivalent. Remette le porte-filtre



9 Lock the portafilter back in place and press the coffee button to continue the washing cycle
Hängen Sie den Siebträger wieder ein und drücken Sie die Kaffeetaste, um mit dem Waschzyklus fortzufahren
Remette le porte-filtre et appuyer sur le bouton café pour continuer le cycle de lavage

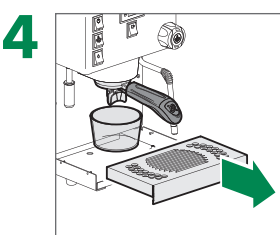

4 Remove the grid and place a container to collect rinsing water
Entfernen Tassenrost und stellen Sie einen Behälter zum Auffangen des Waschwassers auf
Retirer la grille et placer un récipient pour recueillir l'eau de lavage

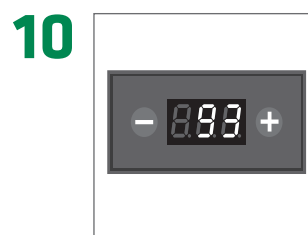

10 At the end of the washing cycle the display will show the initial screen. Unlock the portafilter and remove the blind filter disk
Am Ende des Waschzyklus zeigt das Display den Startbildschirm an. Hängen Sie den Siebträger aus und entfernen Sie die Blindfiltermembran
Au terme du cycle de lavage, l'écran montrera la page initiale. Décrocher le porte-filtre et retirer la membrane filtre aveugle

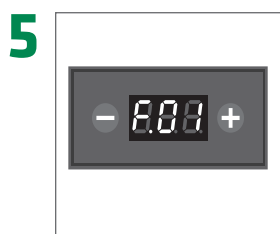

5 Choose F.01 from the menu and press the coffee button to confirm. The washing cycle will start-up (**CL1**)
Wählen Sie im Menü F.01 und drücken Sie die Kaffeetaste zur Bestätigung. Der Waschzyklus wird gestartet (**CL1**)
Choisir F.01 dans le menu et appuyer sur le bouton café pour confirmer. Le cycle de lavage (**CL1**) se mettra en route

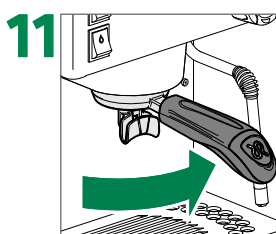

11 Insert portafilter into group head, empty the drip tray and relocate the grid
Hängen Sie den Siebträger wieder am Gruppenkopf ein, Leeren Sie die Ablaufschale und das Tassenrost neu zu positionieren
Bloquer le porte-filtre dans le groupe d'infusion, vider le bac de récupération et repositionner la grille

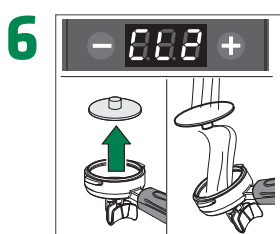

6 When the display shows **CL2**, remove the portafilter with blind filter disk and rinse both with water
Wenn das Display **CL2** anzeigt, entfernen Sie den Siebträger mit Blindfiltermembran und spülen Sie beide mit Wasser ab
Lorsque l'écran indique **CL2**, retirer le porte-filtre avec membrane filtre aveugle et rincer les deux sous l'eau



12 Clean housing with damp cloth
Gehäuse feucht abwischen
Nettoyer carrosserie avec chiffon humide

! Follow the grain of the satin finish on stainless steel parts
Bei Edelstahlteilen in Satinierichtung wischen
Nettoyer les pièces en acier inox dans le sens de la finition satinée

Brewing steam and hot water

Dampf- und Heißwasserausgabe

Infusion vapeur et eau chaude

- i** To access the menu, press the - and + buttons together for 3 seconds
Um in das Menü zu gelangen, die Tasten - und + gleichzeitig 3 Sekunden lang drücken
Pour accéder au menu, appuyer simultanément sur les touches - et + pendant 3 secondes

Steam

Dampf
Vapeur

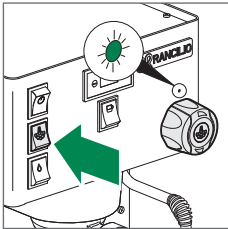
- 1**  Press the steam button; when the boiler is ready, the LED will light up and remain on
Drücken Sie die Dampftaste. Wenn der Boiler bereit ist, bleibt die LED eingeschaltet
Appuyer sur le bouton vapeur. Une fois la chaudière prête, la LED reste allumée
- ! The LED flashes during the warming phase
 - Während des Heizens blinkt die LED
 - Durant la chauffe, la LED clignote

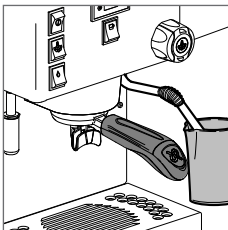
- 2**  Immerse the steam wand in the beverage
Tauchen Sie die Dampfzange in das Getränk
Plonger la lance-vapeur dans la boisson
- ! Before use, remove residual condensate by releasing steam
 - Vor dem Gebrauch Kondenswasserrückstände entfernen, indem Dampf abgelassen wird
 - Avant utilisation, enlever les résidus de condensation en utilisant la vapeur

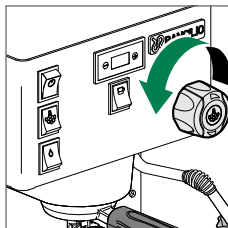
- 3**  Open tap
Öffnen Sie den Zapfhahn
Ouvrir le robinet

- 4**  After the desired brewing, close the tap and remove the pot. Clean the wand with a damp cloth
Wenn die gewünschte Ausgabe beendet ist, den Zapfhahn schließen und den Topf entnehmen. Die Lanze mit einem feuchten Tuch reinigen
Une fois l'infusion souhaitée terminée, fermer le robinet et retirer le pot. Nettoyer la lance avec un chiffon humide

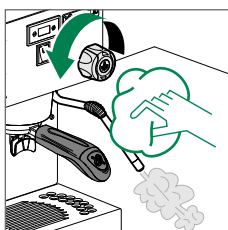
- 5**  Release steam for a few seconds and then clean again with a damp cloth
Einige Sekunden lang Dampf ablassen und anschließend erneut mit einem feuchten Tuch reinigen
Utiliser la vapeur pendant quelques secondes, puis nettoyer à nouveau avec un chiffon humide

- i** **For best results:**
store milk at $\leq 5^{\circ}\text{C}$ ($\leq 41^{\circ}\text{F}$)
Für optimale Resultate:
Milch bei $\leq 5^{\circ}\text{C}$ ($\leq 41^{\circ}\text{F}$) aufbewahren.
Pour de meilleurs résultats:
conserver le lait à $\leq 5^{\circ}\text{C}$ ($\leq 41^{\circ}\text{F}$).

- i** To change steam temperature, access menu t2
Um die Dampftemperatur zu ändern, das Menü t2 aufrufen
Pour modifier la température de la vapeur, entrer dans le menu t2



To confirm
Zum Bestätigen
Pour confirmer

Hot water

Heißwasser
Eau chaude

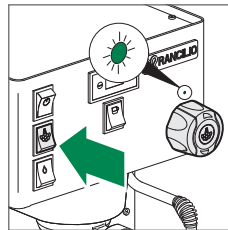
- 1**  Press the steam button; when the boiler is ready, the LED will light up and remain on
Drücken Sie die Dampftaste. Wenn der Boiler bereit ist, bleibt die LED eingeschaltet
Appuyer sur le bouton vapeur. Une fois la chaudière prête, la LED reste allumée
- ! The LED flashes during the warming phase
 - Während des Heizens blinkt die LED
 - Durant la chauffe, la LED clignote

- 2**  Place the cup under the hot water spout
Stellen Sie die Tasse unter die Heißwasserlanze
Positionner la tasse sous la lance de l'eau chaude

- 3**  Switch on the hot water switch
Drücken Sie die Heißwassertaste
Appuyer sur le bouton de l'eau chaude

- 4**  When the desired quantity is reached, press the hot water button again
Wenn die gewünschte Menge erreicht ist, drücken Sie erneut die Heißwassertaste
Une fois la quantité souhaitée atteinte, appuyer à nouveau sur le bouton de l'eau chaude

- ! **Warning: Hot surface**
Achtung: Heisse Oberflächen
Attention: surfaces brûlantes

- i** **The ON/OFF status of the boilers and the relative settings are stored in the memory even after the machine is switched off**

Der Ein-/Aus-Status der Kessel und die entsprechenden eingestellten Daten bleiben auch nach dem Ausschalten der Maschine im Speicher erhalten
L'état d'allumage / d'arrêt des chaudières et les données correspondantes paramétrées sont conservées en mémoire, y compris après arrêt de la machine

Cleaning steam wand

Reinigung Dampfhahn

Nettoyage de la lance vapeur

! **Do not use abrasive instruments**

• **Use suitable detergents for coffee machines and follow the instructions on the package**

Keine scheuernden Hilfsmittel verwenden

Verwenden Sie geeignete Reinigungsmittel für Kaffeemaschinen und beachten Sie die Anleitungen auf der Verpackung

Ne pas utiliser d'instruments abrasifs

Utiliser des produits détergents adaptés au nettoyage des machines à café et suivre les instructions sur l'emballage

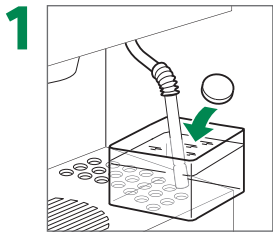

Submerge steam wand in milk cleaning solution

Dampfhahn in Milchreinigungslösung eintauchen

Plonger la lance vapeur dans la solution nettoyage de lait

! Heat up with steam wand and allow to react. Time depends on detergent, we suggest at least 10 min

Mit Dampfhahn aufheizen und einwirken lassen. Einwirkzeit ist abhängig vom Reinigungsmittel, wir empfehlen mindestens 10 Min

Faire chauffer à l'aide de la lance vapeur et laisser agir. La durée d'action dépend de la solution de nettoyage, nous recommandons au moins 10 min

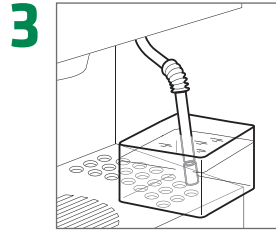

Submerge steam wand in water and heat it up

Dampfhahn in Wasser eintauchen und aufheizen

Plonger la lance vapeur dans l'eau et faire chauffer

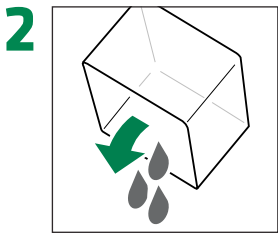

Remove the detergent solution, rinse and fill the container with fresh water

Entfernen Sie die Reinigungslösung, spülen Sie den Behälter aus und füllen Sie ihn mit frischem Wasser

Retirer la solution détergente, rincer et remplir le récipient d'eau fraîche

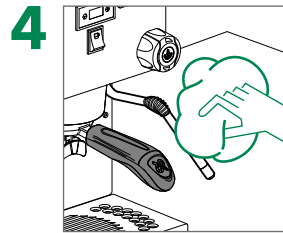

Clean the steam wand with a damp cloth

Reinigen Sie die Dampfplanze mit einem feuchten Tuch

Nettoyer la lance-vapeur avec un chiffon humide

Storing the machine

Maschine ausser Betrieb setzen

Cesser d'utiliser la machine

i To access the menu, press the - and + buttons together for 3 seconds
Um in das Menü zu gelangen, die Tasten - und + gleichzeitig 3 Sek lang drücken
Pour accéder au menu, appuyer simultanément sur les touches - et + pendant 3 sec



To confirm
Zum Bestätigen
Pour confirmer

! **Warning: Hot water**
Achtung: Heißwasser
Attention: eau chaude

i **Before proceeding, ensure that the machine is under pressure and empty the drip tray**
Bevor Sie fortfahren, vergewissern Sie sich, dass die Maschine unter Druck steht und leeren Sie die Ablaufschale
Avant de continuer, s'assurer que la machine est en pression et vider le bac de récupération

1

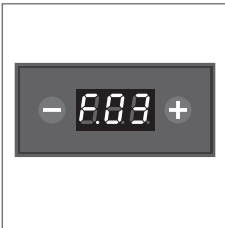

To empty the coffee boiler, place a container under the coffee outlet, choose F.03 from the menu and confirm
Um den Kaffeeboiler zu entleeren, einen Behälter unter den Kaffeeauslauf stellen, im Menü F.03 wählen und mit der bestätig
Pour vider la chaudière café, placer un récipient sous la sortie café, choisir F.03 dans le menu et confirmer

5

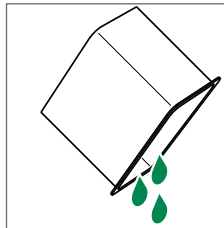

Empty the water tank
Wassertank entleeren
Vider le réservoir d'eau

2

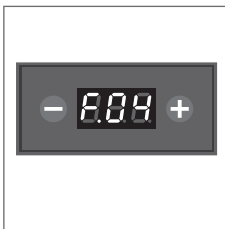

To empty the steam boiler, place a container under the water spout, choose F.04 from the menu and confirm
Um den Dampfboiler zu entleeren, einen Behälter unter die Wasserlanze stellen, im Menü F.04 wählen und mit der bestätig
Pour vider la chaudière vapeur, placer un récipient sous la lance à eau, choisir F.04 dans le menu et confirmer

6

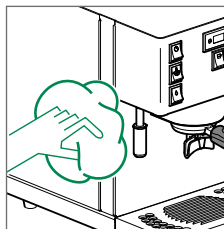

Clean the machine and the group head
Reinigen Sie die Maschine und den Gruppenkopf
Nettoyer la machine et le groupe d'infusion

3

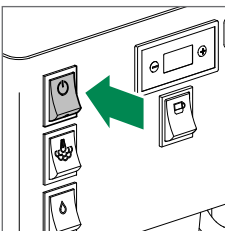

Move the main switch to OFF to switch off the machine
Zum Ausschalten der Maschine den Netzschalter auf OFF stellen
Eteindre la machine en plaçant l'interrupteur principal en position OFF

7

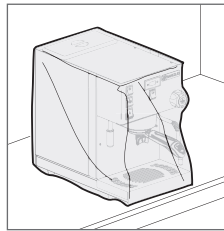

When it has cooled, cover the machine and store it in a dry place, protected from bad weather
Wenn sie abgekühlt ist, decken Sie die Maschine ab und lagern Sie sie an einem trockenen, wetterfesten Ort
Une fois refroidie, recouvrir la machine et la replacer dans un endroit sec, à l'abri des intempéries

4

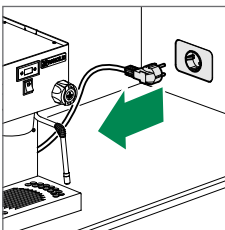

Unplug the machine
Maschine ausstecken
Débrancher la machine

i **The F.04 function can also be used to refill the steam boiler with water**
Die Funktion F.04 kann auch zur Erneuerung des Wassers im Dampfboiler verwendet werden
La fonction F.04 peut être utilisée pour renouveler l'eau de la chaudière vapeur

! **For final decommissioning of the machine, in addition to the above functions, cut the power cable and hand the machine over to personnel authorised for its disposal**

Zur endgültigen Abschaltung zusätzlich zu den oben genannten Funktionen das Netzkabel kappen und die Maschine dem für die Entsorgung zuständigen Personal übergeben
Pour la mise hors-service définitive, en plus des fonctions susmentionnées, couper le câble de l'alimentation et rendre la machine au personnel chargé de son recyclage

What if...

Was tun wenn...

Que faire si...



...the machine does not start

...Maschine nicht läuft

...la machine ne se met pas en marche

Check that the main switch is ON

Prüfen Sie, ob der Netzschalter auf ON steht

Vérifier que l'interrupteur principal soit en position ON

Check that the plug is inserted

Prüfen Sie, ob der Stecker eingesteckt ist

Vérifier que la fiche d'alimentation soit branchée



...no coffee, hot water, steam delivery

...keine Kaffee, Heißwasser, Dampfausgabe

...aucune sortie de café, d'eau chaude, de vapeur

Check that the silicone tubes are not floating in the reservoir

Prüfen Sie, dass die Silikonschläuche nicht im Behälter schwimmen

Vérifier que les tuyaux en silicone ne soient pas en train de flotter dans le réservoir

Check that the vacuum trap and tubes are correctly inserted - H2O error (see page 13)

Prüfen Sie, ob die Vakuumpfalle und die Schläuche richtig eingesetzt sind - H2O-Fehler (siehe Seite 13)

Vérifier que la trappe du vide et les tuyaux soient correctement insérées - erreur H2O (voir page 13)

Check that there is water in the reservoir - H2O error (see page 13)

Prüfen Sie, dass kein Wasser im Behälter fehlt - H2O-Fehler (siehe Seite 13)

Vérifier qu'il ne manque pas d'eau dans le réservoir - erreur H2O (voir page 13)

Check that hot water and steam buttons were pressed before brewing (see page 25)

Prüfen Sie, ob die Heißwasser- und die Dampftaste vor der Ausgabe gedrückt wurden (siehe Seite 25)

Vérifier que les boutons eau chaude et vapeur aient été appuyés avant l'infusion (voir page 25)



...machine not heating up

...Maschine nicht heizt

...la machine ne chauffe pas

Call technical support

Kundendienst rufen

Appeler l'assistance technique



...irregular steam delivery

...unregelmässige Dampfausgabe

...sortie irrégulière de vapeur

Check that sprayer holes are clean

Prüfen Sie die Sauberkeit der Löcher des Sprüherers

Vérifier que les trous du vaporisateur soient propres



...coffee comes out too slow

...der Kaffee läuft zu langsam aus

...infusion trop lente

Check that the filter and shower screen are clean

Prüfen Sie die Sauberkeit von Filter und Dusche

Vérifier que le filtre et la douchette soient propres

Check that coffee is not ground too fine

Prüfen Sie, dass der Kaffee nicht zu fein gemahlen ist

Vérifier que la mouture du café ne soit pas trop fine



...coffee comes out too fast

...der Kaffee läuft zu schnell aus

...infusion trop rapide

Check that coffee is not ground too coarse

Prüfen Sie, dass der Kaffee nicht zu grob gemahlen ist

Vérifier que la mouture du café ne soit pas trop grosse



...there is water under the machine

...Wasser unter der Maschine

...il y a de l'eau sous la machine

Check that the drip tray is inserted

Prüfen Sie, ob die Ablaufschale eingesetzt ist

Vérifier que le bac de récupération soit inséré

Check that the drip tray has been emptied

Prüfen Sie, dass die Ablaufschale entleert wurde

Vérifier que le bac de récupération ait été vidé



...the machine seems to be switched off but the main switch is ON

...die Maschine scheint ausgeschaltet zu sein, aber der Netzschalter steht auf ON

...la machine semble éteinte, mais l'interrupteur principal est en position ON

Check that the stand-by function is active by pressing the coffee, hot water or steam button

Prüfen Sie, ob die Standby-Funktion aktiv ist, indem Sie die Kaffee-, Heißwasser- oder Dampftaste drücken

Vérifier que la fonction stand-by soit active en appuyant sur le bouton café, eau chaude ou vapeur

i For any problem that is not specifically indicated on this page, switch off the machine by pressing the main switch, remove the plug and contact our technical support.

Bei jeder Art von Problem, das nicht ausdrücklich auf dieser Seite angegeben ist, schalten Sie die Maschine durch Drücken des Netzschalters aus, ziehen Sie den Netzstecker und wenden Sie sich an unseren Kundendienst.

Pour tout type de problème qui ne serait pas spécifiquement indiqué sur cette page, éteindre la machine en appuyant sur l'interrupteur principal, débrancher la fiche d'alimentation et contacter notre assistance technique.

Technical data

Technische Daten

Caractéristiques techniques

Dati tecnici

Datos técnicos

Dados técnicos

General <i>Allgemein</i> <i>Généralités</i>	Weight <i>Gewicht</i> <i>Poids</i>	20 kg 44.1lb
	Dimensions (L × W × H) <i>Abmessungen (L × B × H)</i> <i>Dimensions (L × P × H)</i>	420 × 250 × 390 mm 16.5 × 9.8 × 15.3 inch
	Noise level during use <i>Geräuschpegel im Betrieb</i> <i>Niveau de bruit en service</i>	< 70 dB
	Water tank capacity <i>Volumen Wassertank</i> <i>Capacité du réservoir d'eau</i>	~2l ~ 0.53 USgal
	Ambient temperature during use <i>Umgebungstemp. im Betrieb</i> <i>Température ambiante en service</i>	+5 - +35°C +41 - +95°F

Generale <i>Generales</i> <i>Generalidades</i>	Peso <i>Peso</i> <i>Peso</i>	20 kg 44.1lb
	Dimensioni (L × P × A) <i>Dimensiones (A × P × H)</i> <i>Medidas (A × P × A)</i>	420 × 250 × 390 mm 16.5 × 9.8 × 15.3 inch
	Livello di rumore durante l'uso <i>Nivel de ruido durante el funcionamiento</i> <i>Nivel de ruido durante a utilização</i>	< 70 dB
	Capacità del serbatoio acqua <i>Capacidad del depósito del agua</i> <i>Capacidade do depósito de água</i>	~2l ~ 0.53 USgal
	Temperatura ambiente durante l'uso <i>Temp. ambiente durante su utilización</i> <i>Temperatura ambiente durante a utilização</i>	+5 - +35°C +41 - +95°F

Boiler <i>Boiler</i> <i>Chaudière</i>	Content <i>Inhalt</i> <i>Contenu</i>	Water/Steam <i>Wasser/Dampf</i> <i>Eau/Vapeur</i>
	Capacity <i>Volumen</i> <i>Capacité</i>	0.3l 0.08 USgal

Caldaia vapore <i>Caldera vapor</i> <i>Caldeira vapor</i>	Contenuto <i>Contenido</i> <i>Conteúdo</i>	Acqua/Vapore <i>Agua/Vapor</i> <i>Água/Vapor</i>
	Capacità <i>Capacidad</i> <i>Capacidade</i>	1l 0.26 USgal

Coffee boiler <i>Kaffeboiler</i> <i>Chaudière café</i>	Content <i>Inhalt</i> <i>Contenu</i>	Water <i>Wasser</i> <i>Eau</i>
	Capacity <i>Volumen</i> <i>Capacité</i>	0.3l 0.08 USgal

Caldaia caffè <i>Caldera café</i> <i>Caldeira café</i>	Contenuto <i>Contenido</i> <i>Conteúdo</i>	Acqua <i>Agua</i> <i>Água</i>
	Capacità <i>Capacidad</i> <i>Capacidade</i>	0.3l 0.08 USgal

Power supply <i>Stromversorgung</i> <i>Alimentation électrique</i>	120 V~, 60 Hz 220-240 V~, 50-60 Hz	950 - 1000 W (120 V) 1100 W (230 V)
--	---------------------------------------	--

Alimentazione <i>Suministro de energía eléctrica</i> <i>Alimentação de energia</i>	120 V~, 60 Hz 220-240 V~, 50/60 Hz	950 - 1000 W (120 V) 1100 W (230 V)
--	---------------------------------------	--

Legal information

Gesetzliche Hinweise

Mentions légales

Informazioni legali

Información legal

Informação jurídica

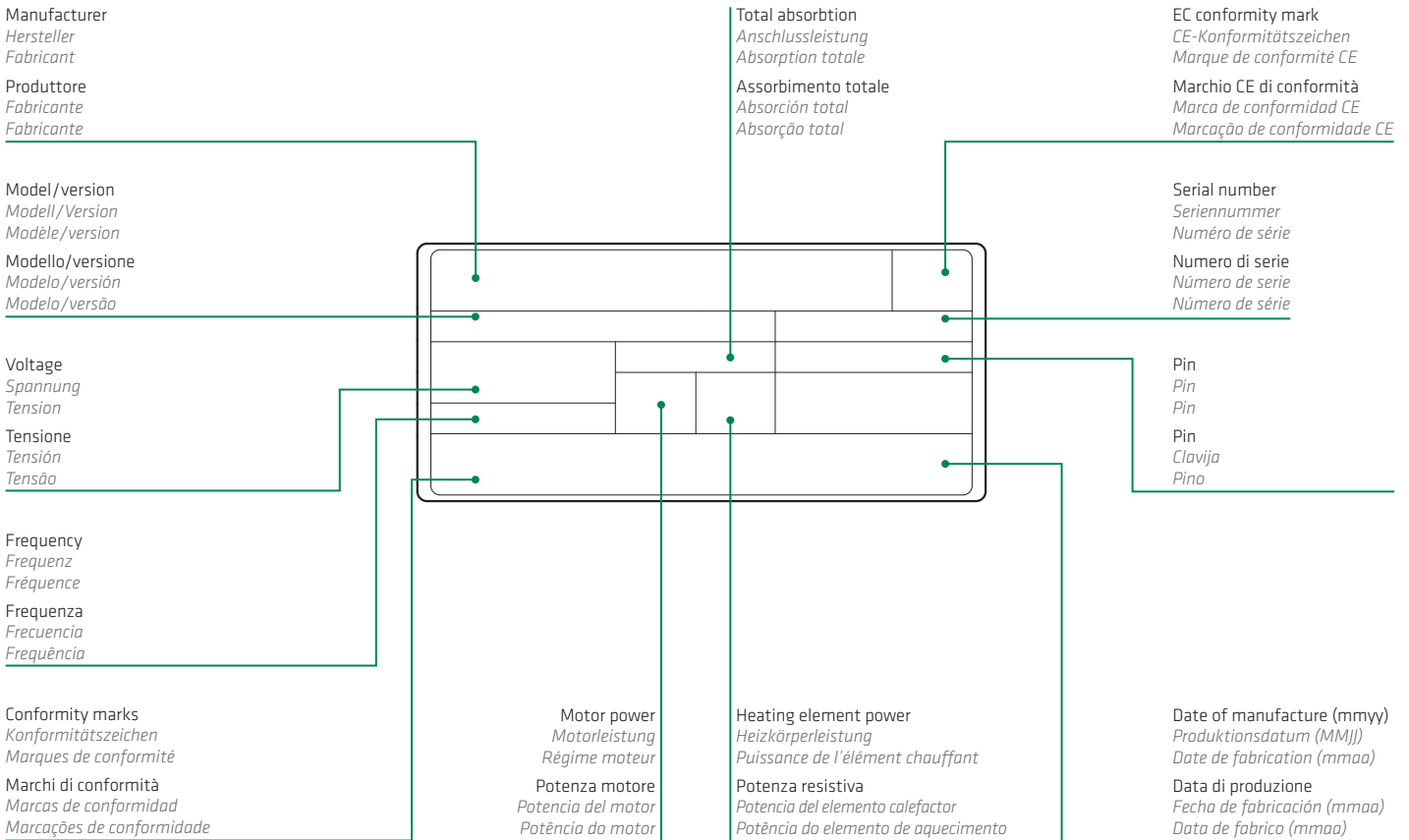

In accordance with all European Directives and Norms concerning this type of appliance.
 In Übereinstimmung mit allen Europäischen Richtlinien für diese Art von Geräten.
 En conformité avec toutes les directives et normes européennes concernant ce type d'appareil.

In accordo a tutte le Direttive Europee e le Norme che riguardano questo tipo di apparecchi.
 De conformidad con todas las directivas y normativas europeas relacionadas con este tipo de aparato.
 Nos termos de todas as directivas e normas europeias relativas a este tipo de equipamento.



The machine is equipped with the following protective devices: complete panelling protection of all the parts subject to heat and of the steam and hot water supplier; work surface provided with grill and tray to collect split liquids; thermal protection on the boiler; safe resistance thermal.

La macchina è dotata dei seguenti dispositivi di protezione: pannellatura completa di protezione dalle parti soggette a calore e dal generatore di vapore e acqua calda; piano di lavoro con griglia e sottostante bacinella di raccolta liquidi; protezione termica sulla caldaia; termica salvaresistenze.

Die Maschine ist mit folgenden Schutzvorrichtungen ausgestattet: Heiss werdende Teile sowie der Dampf- und Heisswassererzeuger sind von einer Schutzverkleidung umgeben; die Arbeitsfläche hat ein Gitter mit darunterliegenden Auffangbehälter für Flüssigkeiten; Überhitzungsschutz für den Boiler; Schutzschalter für die Boilerheizung.

La máquina esta equipada con los siguientes dispositivos de protección: una cubierta completa, compuesta por paneles, alrededor de todas las piezas expuestas al calor y de aquellas productoras de vapor y agua caliente; la superficie de trabajo esta provista de una rejilla y de una bandeja para recoger los líquidos derramados; protección termica en la caldera; interruptor de protección para las resistencias.

La machine est équipée des dispositifs de protection suivants: un revêtement complet par panneaux de protection de toutes les pièces exposées à la chaleur et de celles qui produisent de la vapeur et de l'eau chaude; surface de travail fournie avec grille à égouttoir et égouttoir pour collecter les liquides qui s'écoulent; protection thermique ans la chaudière; disjoncteur de résistance thermique.

A máquina está equipada com os seguintes dispositivos de proteção: revestimento completo de todas as peças sujeitas a geração de calor, vapor e água quente; superfície de trabalho fornecida com grelha e tabuleiro para recolha de líquidos que escorram; proteção térmica na caldeira; disjuntor de resistência térmica.

Key

Zeichenerklärung

Légende

Legenda

Leyenda

Legenda

Symbol Name	English	Deutsch	Français	Italiano	Español	Portugues
AR	Air trap	Luftfalle	Trappe d'air	Trappola dell'aria	Trampa de aire	Armadilha do ar
B1	Boiler group	Boiler Gruppe	Chaudière du groupe	Caldaia gruppo	Caldera del grupo	Caldeira do grupo
B2	Boiler steam	Dampf-Boiler	Chaudière vapeur	Caldaia Vapore	Caldera vapor	Caldeira vapor
CPU	CPU board	CPU-Board	CPU	Scheda CPU	Tarjeta CPU	CPU
E1	Coffee Boiler heating element	Heizelement Boiler	Résist. chauffage de la chaudière	Resistenza caldaia caffè	Resist. calentamiento de caldera	Resist. aquecimento da caldeira
E2	Water Boiler heating element	Heizelement Boiler	Résist. chauffage de la chaudière	Resistenza caldaia acqua	Resist. calentamiento de caldera	Resist. aquecimento da caldeira
F1	Safety thermostat	Sicherheitsthermostat	Thermostat de sécurité	Termostato di sicurezza	Termostato de seguridad	Termóstato de segurança
F2	Safety thermostat	Sicherheitsthermostat	Thermostat de sécurité	Termostato di sicurezza	Termostato de seguridad	Termóstato de segurança
F3	Safety thermostat	Sicherheitsthermostat	Thermostat de sécurité	Termostato di sicurezza	Termostato de seguridad	Termóstato de segurança
F4	Fuse	Sicherung	Fusible	Fusibile	Fusible	Fusível
K1	Coffee button	Kaffeeknopf	Bouton café	Pulsante caffè	Botón de café	Botão de café
K2	Water button	Wassertaste	Bouton d'eau	Pulsante acqua	Botón de agua	Botão de água
K3	Steam button	Dampftaste	Bouton vapeur	Pulsante vapore	Botón de vapor	Botão de vapor
K4	Main switch	Hauptschalter	Interrupteur principal	Interruttore generale	Interruptor principal	Interruptor principal
L1	Steam LED	Dampf führte	Conduit à vapeur	Led vapore	Vapor conducido	Led steam
M1	Water pump	Pumpenmotor	Pompe moteur	Pompa	Bomba del motor	Bomba do motor
M2	Water pump	Pumpenmotor	Pompe moteur	Pompa	Bomba del motor	Bomba do motor
RV	Steam tap	Dampfhahn	Robinet de vapeur	Manopola vapore	Grifo de vapor	Torneira de vapor
S1	Temperature sensor	Temperatursensor	Capteur de température	Sensore temperatura	Sensor de temperatura	Sensor de temperatura
S2	Temperature sensor	Temperatur sensor	Capteur de température	Sensore temperatura	Sensor de temperatura	Sensor de temperatura
SL	Level sensor	Niveausensor	Capteurs de niveau	Sensore di livello	Sensores de nivel	Sensores de nível
SSR1	Relay	Halbleiterrelais	Relais à semi-conducteurs	Relè a stato solido	Relé de estado sólido	Relé de estado sólido
SSR2	Relay	Halbleiterrelais	Relais à semi-conducteurs	Relè a stato solido	Relé de estado sólido	Relé de estado sólido
TS1	Safety thermostat pump	Sicherheitsthermostat Pumpe	Thermostat de sécurité pompe	Termstato sicurezza pompa	Termostato de seguridad bomba	Termóstato de segurança bomba
TS2	Safety thermostat pump	Sicherheitsthermostat Pumpe	Thermostat de sécurité pompe	Termstato sicurezza pompa	Termostato de seguridad bomba	Termóstato de segurança bomba
V1	Vacuum switch	Vakuumschalter	Interrupteur de vaccum	Vacuostato	Interruptor de vacío	Interruptor de vácuo
VE	Vacuum valve	Vakuumentil	Vanne anti dépression	Valvola antidepressione	Válvula antidepresión	Válvula anti depressão
VS1	Expansion valve	Expansionsventil	Soupape d'expansion	Valvola di espansione	Válvula de expansión	Válvula de expansao
VS2	Expansion valve steam	Expansionsventil steam	Soupape d'expansion vapeur	Valvola di espansione vapore	Válvula de expansión vapor	Válvula de expansao vapor
X1	Main Terminal	Anschlussklemmen	Borne de raccordement	Morsettiera	Boque de terminales (regleta)	Bornes ligação
Y1	Group solenoid valve	Brühgruppenventil	Soupape solenoïdale du groupe	Elettrovalvola gruppo	Válvula de electroimán del grupo	Válvula solenóide do grupo
Y2	Water solenoid valve	Wasserventil	Soupape à eau solenoïdale	Elettrovalvola Acqua	Válvula de electroimán para el agua	Válvula solenóide de água

Diagrams

Schema
Schémas

Schemi

Diagramas
Esquemas

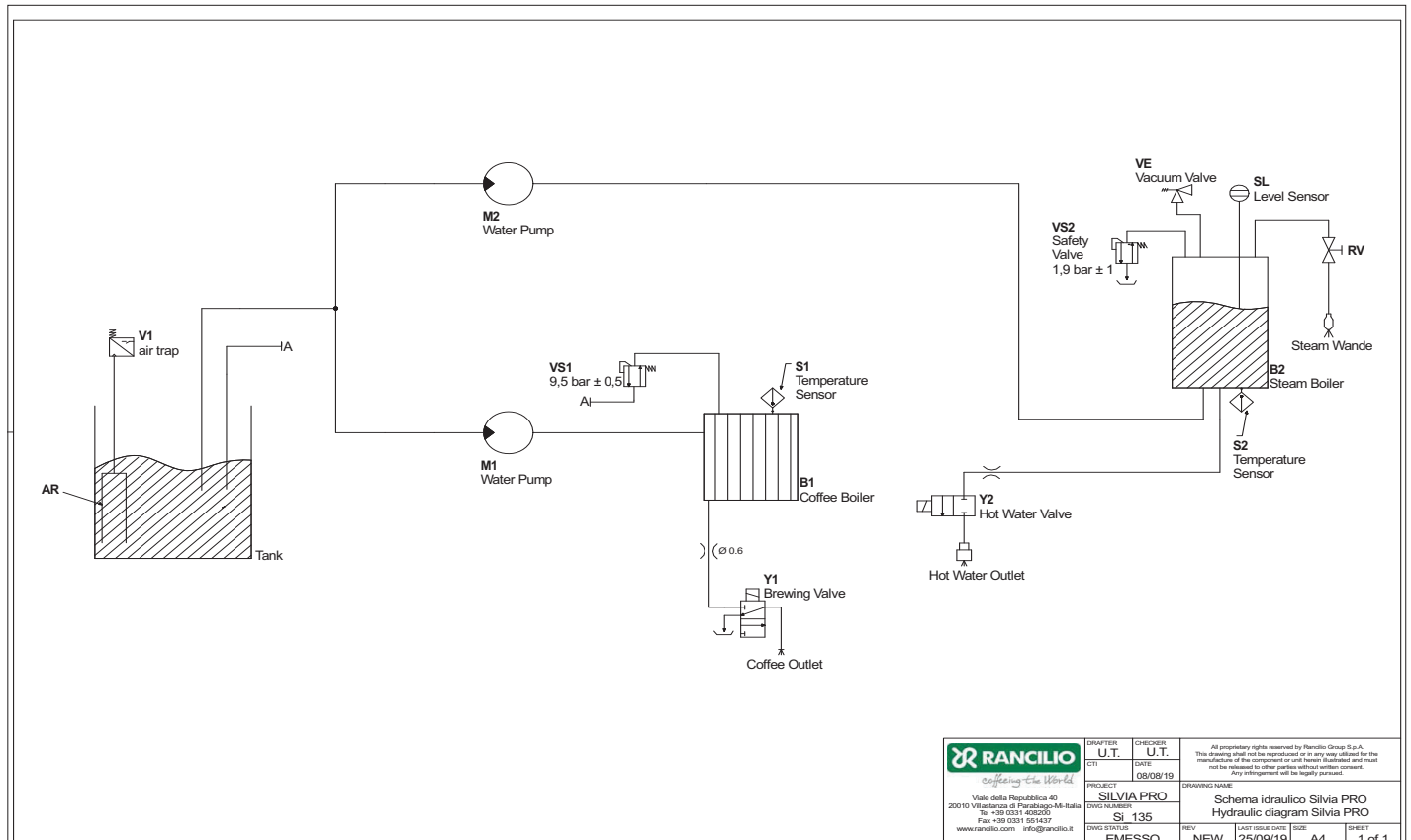
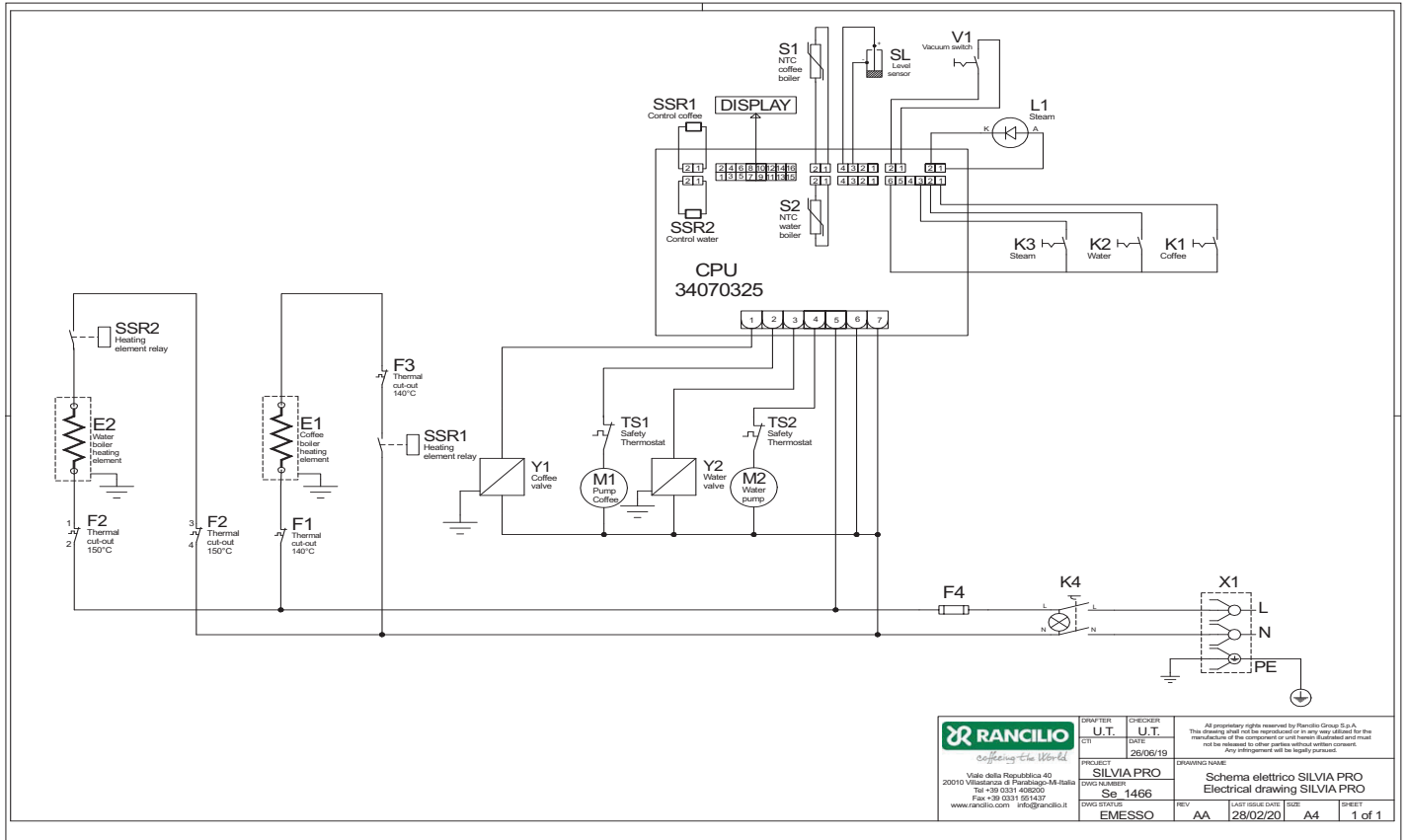

IT **Trattamento dei rifiuti delle apparecchiature elettriche ed elettroniche.**
Smaltire il prodotto seguendo le norme vigenti relative allo smaltimento differenziato presso centri di raccolta dedicati.

Non trattare come semplice rifiuto urbano.

Per qualsiasi informazione necessaria contattare il costruttore all'indirizzo indicato nel libretto istruzioni.

 Il prodotto risponde ai requisiti richiesti dalle nuove direttive introdotte a tutela dell'ambiente e che deve essere smaltito in modo appropriato al termine del suo ciclo di vita.

EN **Treatment of waste from electric/electronic equipment**
Dispose of the product in accordance with current local regulations concerning differentiated waste disposal in dedicated waste disposal areas.

Do not treat as simple urban waste.

For any information please contact the manufacturer at the address specified in the user manual.

 This product complies with the requirements of the new directives introduced for the environmental safeguard and must be disposed of appropriately at the end of its life cycle.

FR **Traitement des ordures des équipements électriques et électroniques**
Écouler le produit conformément aux normes en vigueur concernant l'écoulement différencié auprès de centres de récolte dédiés.

Ne pas traiter comme simples ordures urbaines. Pour toute information nécessaire contacter le constructeur à l'adresse indiquée dans le manuel d'emploi.

 Le produit est conforme aux caractéristiques requises par les nouvelles directives introduites pour la sauvegarde de l'environnement et doit être écoulé de façon appropriée à la fin de son cycle de vie.

DE **Entsorgung von elektrischen und elektronischen Geräten**
Das ist Produkt gemäß den geltenden Normen für die Mülltrennung bei den zuständigen Sammelzentren zu entsorgen.

Nicht wie normalen Müll behandeln.

Weitere Informationen sind beim Hersteller unter der in der Gebrauchsanleitung angegebenen Adresse zu erhalten.

 Das Produkt entspricht den Erfordernissen den neuen Richtlinien über den Umweltschutz, und muss an seinem Lebensende entsprechend entsorgt werden.

ES **Tratamiento de los desechos de los equipos eléctricos y electrónicos**
Eliminar el producto en los centros de recolección especializados, siguiendo las normas vigentes relativas a la eliminación diferenciada.

No tratar como simple desecho urbano.

Para cualquier información necesaria, contacten al fabricante en la dirección indicada en el manual de instrucciones.

 El producto responde a los requisitos demandados en las nuevas directivas introducidas para la protección del ambiente y debe ser eliminado de manera apropiada al final de su ciclo de vida.

PT **Tratamento do lixo dos aparelhos elétricos e eletrônicos**
Jogar o produtos seguindo as normas em vigor relativas à coleta diferenciada em centros de coleta apropriados.

Não tratar como simples lixo urbano.

Para qualquer informação necessária contactar o construtor no endereço indicado no manual de instruções.

 O produto responde aos requisitos exigidos pelas novas diretrizes introduzidas para tutelar o ambiente e deve ser sucadato em modo apropriado ao final do seu ciclo de vida.

NL **Afvalbehandeling van de elektrische en elektronische apparatuur**
Verwerk het product volgens de geldende normen m.b.t. de gescheiden afval bij de voorbestemde vuilniscentrums.

Behandel het product niet als eenvoudig stadsvuil.

Neem contact op met de constructeur op het aangegeven adres in deze handleiding voor nadere informatie.

 Het product beantwoordt aan de door de nieuwe richtlijnen verlangde vereisten ingevoerd ter bescherming van het milieu en moet op passende wijze op het einde van zijn levenscyclus worden verwerkt.

DK **Behandling af affald fra elektrisk/elektronisk udstyr**
Bortskaf produktet i overensstemmelse med nuværende reguleringer vedr. forskellige affaldsprodukter på deponeringssteder dedikeret til affald.

Må ikke behandles som alm. byaffald.

Kontakt producenten på den specificerede adresse i brugerhåndbogen for yderligere oplysninger.

 Produktet er i overensstemmelse med de nye direktiver, introduceret for miljøforanstaltningen og skal bortskaffes på behørig vis ved slutningen af dets livscyklus.

SE **Avfallshantering av elektriska och elektroniska apparater**
Nedskrota produkten genom att följa gällande normer för differentierad sanering på seriösa uppsamlingsställen.

Behandla det inte som vanligt tätortsavfall.

Vid behov av ytterligare information, var vänlig ta kontakt med tillverkaren på den adress som anges i bruksanvisningen.

 Produkten motsvarar de krav som ställs i de nya miljödirektiven och den måste nedskrotas på ett lämpligt sätt i slutet av sin livscykel.

NO **Behandling av avfall fra elektrisk/elektronisk utstyr**
Produktet skal avhendes i samsvar med gjeldende forskrifter angående differensiert avfallsavhending på dediserte avfallsavhendingsområder.

Det må ikke behandles som vanlig byavfall.

For videre opplysninger vennligst kontakt fabrikanten på adressen som er angitt i bruksanvisningen.

 Produktet etterkommer kravene i de nye miljødirektivene og skal avhendes på en passende måte etter avsluttet bruk.

FI **Sähköisten ja elektronisten laitteiden jätteiden käsittely**

Hävittä tuote noudattaen seuraavia voimassa olevia lajitellun jätteiden käsittelyä koskevia määräyksiä asianmukaisesti jätteenkäsittelylaitokseen.

Älä käsittele sitä tavallisena kaupunkijätteenä.

Mitä tahansa tietoja varten ota yhteyttä valmistajaan ohjekirjassa olevaan osoitteeseen.

 Tuote on uusien ympäristöä suojaavien direktiivien vaatimusten mukainen ja se tulee hävittää asianmukaisella tavalla sen käyttöiän päätyttyä.

GR **Επεξεργασία απορριμάτων των ηλεκτρικών/ηλεκτρονικών συσκευών**
Διαθέστε το προϊόν ακολουθώντας τις ισχύουσες νομοθεσίες περί διαφορετικής επεξεργασίας των απορριμάτων σε ειδικές περιοχές διάθεσης των απορριμάτων. Μη τα χειρίζεστε ως απλά αστικά απόβλητα.

Για οποιαδήποτε πληροφορία, επικοινωνήστε με τον κατασκευαστή στη διεύθυνση που αναφέρεται στο εγχειρίδιο των οδηγιών.

 Το προϊόν τηρεί τις προϋποθέσεις που προβλέπονται οι νέες οδηγίες αναφορικά με την προστασία του περιβάλλοντος και πρέπει να διατίθεται με τον κατάλληλο τρόπο μετά το τέλος της χρήσης του.

SK **Zaobchádzanie s odpadmi z elektrických / elektronických zariadení**
Výrobok likvidujte podľa súčasných predpisov o likvidácii triedeného odpadu na k tomu určených skládkach.

Nezaobchádzajte s ním ako s bežným komunálnym odpadom.

Ak potrebujete akékoľvek informácie, kontaktujte, prosím, výrobcu na adrese uvedenej v návode na použitie.

 Výrobok zodpovedá požiadavkám nových smerníc zavedených pre ochranu životného prostredia a zlikvidovať sa na konci svojej životnosti musí príslušným spôsobom.

HU **Az elektromos és elektronikai készülékek hulladékkezelése**
A terméket az erre a célra kijelölt gyűjtőhelyekre adja le követve a szelektív hulladékgyűjtéssel kapcsolatos jelenlegi jogszabályokat.

Ne kezelje közönséges városi hulladékként.

Bárminemű információért forduljon a gyártóhoz, melynek címét a használati útmutatóban találja.

 A termék megfelel a környezet védelme érdekében újonnan bevezetett irányelvek követelményeinek és ennek megfelelően kell kezelni az élettartamának végeztével.

CZ **Zacházení s odpady z elektrických / elektronických zařízení**
Výrobek likvidujte podle současných předpisů o likvidaci tříděného odpadu na k tomu určených skládkách.

Nezacházejte s ním jako s běžným obecním odpadem.

Potřebujete-li jakékoli informace, kontaktujte prosím výrobce na adrese uvedené v návodu pro použití.

 Výrobek odpovídá požadavkům nových směrnic zavedených pro ochranu životního prostředí a zlikvidovat se na konci své životnosti musí příslušným způsobem.

ET **Elektri- ja elektronseadmete jäätmete töötlemine**
Tootest lahtisaamist peab läbi viima vastavalt käibivatele eeskirjaledele, mis käsitlevad jäätmetest eristatud lahtisaamist selleks mõeldud jäätmetest lahtisaamise alades.

Mitte töödelda nagu tavalisi majapidamisjäätmeid.

Mistahes informatsiooni saamiseks pöörduge palun tootja poole aadressil, mis on märgitud kasutaja käsiraamatus.

 Toode vastab uuetele nõuetele, mis on esitletud keskkonna kaitsmiseks ja sellest peab reeglipäraselt lahti saama selle elutsükli lõpus.

LT **Kur išmesti elektros \ elektroninės įrangos atliekas.**
Šalinkite įrangos atliekas atitinkamai esamų taisyklių, kurios liečia tokios rūšies atliekas apie specialias atliekų kaupimo vietas.

Nemeskite atliekas į paprastus miesto šiukšlių konteinerius. Papildomos informacijos kreipkitės į gamintoją nurodytu vartotoju instrukcijos adresu.

 Šis produktas atitinka įvestos ekologiniam saugumui naujos direktyvos reikalavimus ir turi būti sunaikintas pasibaigus jo atitikties terminui.

SL **Obdelava odpadkov električnih in elektronskih naprav**
Odlaganje izdelkov je potrebno vršiti v skladu z veljavni predpisi v zvezi z selektivnim odlaganjem odpadkov v centrih za zbiranje odpadkov ki so temu namenjeni. Ne odlagajte ga kot običajne smeti.

Za kakršnokoli informacijo kontaktirajte proizvajalca na naslovu, ki je naveden v priložniku z navodili.

 Izdelek odgovarja zahtevam novih smernic, ki so uvedene zaradi zaščite življenske sredine in mora biti odložen na ustrezen način po koncu življenjske dobe.

PL **Postępowanie z odpadami pochodzącymi z urządzeń elektrycznych/elektronicznych**
Produkt musi zostać poddany utylizacji zgodnie z obowiązującymi przepisami dotyczącymi segregowania odpadów w specjalnie do tego wyznaczonych miejscach. Nie wyrzucać razem ze zwykłymi odpadami miejskimi.

W celu uzyskania jakichkolwiek informacji proszę skontaktować się z producentem pod adresem podanym w instrukcji obsługi dla użytkownika.

 Ten produkt odpowiada wymogom zawartym w nowych dyrektywach wprowadzonych w celu ochrony środowiska i po zakończeniu cyklu eksploatacji musi zostać zutylizowany we właściwy sposób.

LV **Kā utilizēt elektrisko/elektronisko iekārtu atkritumus**
Iekārtu atkritumus nepieciešams utilizēt atbilstoši spēkā esošajiem noteikumiem, kuri reglamentē dažādu veidu atkritumu utilizēšanu tikai speciālajās atkritumu konteineros. Nemetiet šos atkritumus parastajos kopējos pilsētas atkritumu konteineros.

Lai saņemtu jebkuru informāciju, griezties pie ražotāja, kura adrese uzrādīta ekspluatācijas instrukcijā.

 Dotais produkts atbilst jaunās direktīvas prasībām, kura attiecās uz ekoloģisko drošību, un tas ir atbilstoša kārtībā utilizējams pēc tā, kad nobeigies tā derīguma termiņš.

**EU DECLARATION OF CONFORMITY - DICHIARAZIONE DI CONFORMITÀ UE
DÉCLARATION UE DE CONFORMITÉ - EU-KONFORMITÄTSERKLÄRUNG
DECLARACIÓN UE DE CONFORMIDAD - DECLARAÇÃO UE DE CONFORMIDADE**

RANCILIO Group S.p.A. con socio unico
Soggetta a direzione e coordinamento di ALI S.r.l.

Viale della Repubblica 40, 20015, Villastanza di Parabiago (MI)

Declares under his responsibility that the product: Espresso coffee makers for household use
Dichiara sotto la sua responsabilità che il prodotto: Macchina per caffè per uso domestico
Déclare sous son responsabilité que le produit: Machine à café d'utilisation domestique
Erklärt in alleiniger Verantwortung, daß das Produkt: Kaffeemaschine für Hausgebrauch
Declara bajo su responsabilidad que el producto: Máquina para café de uso familiar
Declara, sob sua responsabilidade, que o produto: Máquina para café para uso familiar

model: - modello: - modèle: - modell: - modelo: - modelo:

**RANCILIO
SILVIA PRO**

to which this declaration relates, complies with the following directives: al quale è riferita questa dichiarazione, è conforme alle seguenti direttive:
auquel se réfère cette déclaration, est conforme aux directives suivantes: auf das sich diese Erklärung bezieht, mit den folgenden Richtlinien übereinstimmend:
al cual se refiere esta declaración, cumple con las siguientes directivas: às quais a presente declaração se refere, e com as seguintes directivas:

2014/35/EU

Low Voltage Directive - Direttiva Bassa Tensione - Directive Basse Tension - Niederspannungsrichtlinie - Directiva Baja Tensió - Directiva Baixa Tensão

2014/30/EU

EMC Directive - Direttiva EMC - Directive EMC - EMV-Richtlinie - Directiva EMC - Directiva CEM

1275/2008

*Regulation EC implementing ErP Directive (2009/125/EC) - Regolamento CE in esecuzione della Direttiva ErP (2009/125/CE)
Règlement portant application de la Directive ErP (2009/125/CE) - EG-Verordnung Durchführung der Richtlinie ErP (2009/125/EG)
Reglamento por el que se desarrolla la Directiva ErP (2009/125/CE) - Regulamento que dá execução à Directiva ErP (2009/125/CE)*

801/2013

*EU Regulation amending Regulation (EC) 1275/2008 - Regolamento UE recante modifica al Regolamento CE 1275/2008
Règlement UE portant modification du Règlement no 1275/2008 - EU-Verordnung zur Änderung der EG-Verordnung 1275/2008
Reglamento por el que se modifican el Reglamento 1275/2008 - Regulamento que dá modificação à Regulamento 1275/2008*

2011/65/EU

ROHS 2 Directive - Direttiva ROHS 2 - Directive ROHS 2 - ROHS 2 Richtlinie - Directiva ROHS 2 - Directiva ROHS 2

2015/863/EU

*Delegated Directive (ROHS 2) - Direttiva Delegata (ROHS 2) - Directive Déléguee (ROHS 2)
Delegierte Delegada (ROHS 2) - Directiva Delegada (ROSH 2) - Directiva Delegada (ROHS 2)*

*Standards applied - Norme applicate - Normes appliquées
Angewendete Normen - Normas aplicadas - Normas aplicadas*

EN 60335-1:2012 + /A11:2014,

EN 60335-2-15:2002 + /A1:2005 + /A2:2008 + /A11:2012, EN 62233:2008

EN 55014-1:2006 + /A1:2009 + /A2:2011, EN 55014-2:1997 + /A1:2001 + /A2:2008,

EN 61000-3-2:2014, EN 61000-3-3:2013

EN 62301:2011, EN 50581:2012

Name (*) and address (**) of the person authorized to compile the the technical dossier
Nome (*) e indirizzo (**) della persona autorizzata a costituire il fascicolo tecnico
Nom (*) et adresse (**) de la personne autorisée à constituer le dossier technique
Name (*) und Anschrift (**) der Person, die bevollmächtigt, die technischen Unterlagen zusammenzustellen
Nombre (*) y dirección (**) de la persona facultada para elaborar la ficha técnica
Nome (*) e endereço (**) da pessoa autorizada a compilar o dossier técnico

*The present declaration will become invalid should the machine be modified without our specific authorization. La presente dichiarazione perde la sua validità se la macchina viene modificata senza la nostra espressa autorizzazione.
La présente déclaration perd sa validité dès lors que la machine est modifiée sans notre autorisation expresse. Die vorliegende Erklärung verliert ihre Gültigkeit, wenn die Maschine ohne unsere ausdrückliche Genehmigung verändert wird.
La presente declaración pierde su validez si la máquina es modificada sin nuestra autorización expresa. A presente declaração perde a validade se a máquina for alterada sem a nossa autorização específica.*

(*) CEO Sig. Ruggiero Ferrari

() Rancilio Group S.p.A. con socio unico**

Soggetta a direzione e coordinamento di ALI Group S.r.l.

Viale della Repubblica 40 | 20015 Villastanza di Parabiago | Milano Italy

Ph. +39 0331 408 200 | Fax +39 0331 551 437 | www.ranciliogroup.com

C.S. 1.208.333,00 i.v. | REA MI 1320708 | Registro Imprese Mi C.F. e P.I. 09784580152 | EORI IT09784580152

MDC-CER.16 REV00-07/10/2019

FOODSTUFF COMPATIBILITY DECLARATION OF COMPLIANCE

RANCILIO Group S.p.A. con socio unico

Soggetta a direzione e coordinamento di ALI S.r.l.

Viale della repubblica 40, 20015, Villastanza di Parabiago (MI)

Declares under our responsibility that the RANCILIO branded products:

Espresso coffee makers, models: SILVIA PRO

are manufactured with the following materials:

- Stainless steel
- Copper
- Lead free brass
- Plastic
- Rubber
- Silicon

Materials, mentioned above, comply with the requirements as follows:

General requirements:

EU Directives and Regulations	Italian Laws
1935/2004/CE 1895/2005/CE 2023/2006/CE	DPR777/82 and further updating and modifications

Specific requirements:

Material	EU Directives and Regulations	Italian Laws
Plastic materials	10/2011/UE and further updating and modifications	D.M. 21/03/1973 and further updating and modifications
Rubber	See general requirements	D.M. 21/03/1973 and further updating and modifications
Silicon	See general requirements	D.M. 21/03/1973 and further updating and modifications
Stainless Steel	See general requirements	D.M. 21/03/1973 and further updating and modifications

No-harmonized materials are evaluated in accordance with an internal risk assessment and related overall and specific migrations.

Substances restricted:

Substance	CAS N. (where applicable)	Allowed limit
Lead	7439-92-1	Cfr. D.M. 21/03/1973 and updates
Nickel	7440-02-0	Cfr. D.M. 21/03/1973 and updates
Manganese	7439-96-5	Cfr. D.M. 21/03/1973 and updates
Chromium	7440-47-3	Cfr. D.M. 21/03/1973 and updates

(**) Rancilio Group S.p.A. con socio unico

Soggetta a direzione e coordinamento di ALI Group S.r.l.

Viale della Repubblica 40 | 20015 Villastanza di Parabiago | Milano Italy

Ph. +39 0331 408 200 | Fax +39 0331 551 437 | www.ranciliogroup.com

C.S. 1.208.333,00 i.v. | REA MI 1320708 | Registro Imprese MI C.F. e P.I. 09784580152 | EORI IT09784580152

DdCA.0016 rev.00 07/10/2019

Specifications about use of material or object, as below, are included in our drawings:

1. Which kind of food product can be in contact.
2. Duration and temperature of process and conservation in contact with food product.
3. Contact surface-to-Volume ratio is used to evaluate the compliance of material or object.

In support of the above, we declare to have at the disposal of the competent Authority:

1. Test report on the final products
2. Other supporting documentation required pursuant to Reg. (CE) N. 1935/2004, art. 16, paragraph 1.

This declaration is valid from the date below and has to be replaced if there are substantial changes in production of the material that can change some essential requirements for compliance or when the mentioned legislative references are modified and updated in a way to request a new verification for compliance purposes.

*The present declaration will become invalid should the machine be modified without our specific authorization
Name (*) and address (**) of the person authorized to compile the technical dossier*

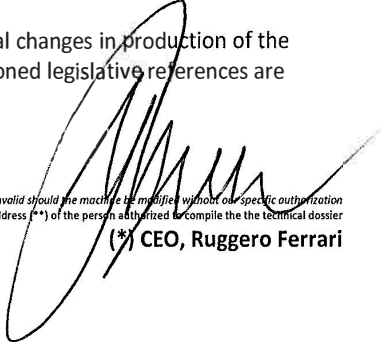
(*) CEO, Ruggero Ferrari

Contacts

Ansprechpartner

Contacts

Contatti

Contactos

Contactos

Headquarters, Production Plant and R&D Centers

RANCILIO GROUP S.p.A.

con socio unico

Viale della Repubblica 40
20015 Villastanza di Parabiago (MI) - Italy
Ph. +39 0331 408200
Fax +39 0331 551437
info@ranciliogroup.com

EGRO Suisse AG

Bahnhofstrasse 66
5605 Dottikon - Switzerland
Ph. +41 (0)56 616 95 95
Fax +41 (0)56 616 95 97
info-ch@ranciliogroup.com

Worldwide Branch Locations

Spain

Rancilio Group Espana, SAU
C/Artes gráficas 1, 20A
Pl Las Arenas
28320 Pinto, Madrid - Spain

Centro de negocios de Barcelona
Gran Vía de Carlos III, 84 3ª - Edificio Trade
08028 Barcelona - Spain
Ph. +34 914 682 061
info-es@ranciliogroup.com

Portugal

Rancilio Group Portugal Lda
Rua José Vicente Gonçalves n°14-Armaz.-2
Parque Industrial do Seixal
2840-048 Aldeia de Paio Pires-Seixal
Lisboa - Portugal
Ph. +351 21 493 52 58

Rancilio Group Portugal Lda
Rua Albino José Domingues n°683
4470-557 Maia
Porto - Portugal
Ph. + 351 22 490 39 77
info-pt@ranciliogroup.com

Germany

Rancilio Group Deutschland GmbH
Isenburg Park
Schleussnerstrasse 90
63263 Neu-Isenburg - Germany
Ph. +49 6102 79 90 30
Fax +49 6102 79 90 320
info-de@ranciliogroup.com

Switzerland

Egro Suisse AG
Bahnhofstrasse 66
5605 Dottikon - Switzerland
Ph. +41 (0)56 616 95 95
Fax +41 (0)56 616 95 97
info-ch@ranciliogroup.com

USA / Canada

Rancilio Group North America Inc.
11130 Katherine's Crossing Suite 800
Woodridge, IL 60517 - U.S.A.
Ph. +1 630 914 7900
Fax +1 630 914 7901
Toll Free: +1 877 726 2454
info@ranciliogroupna.com



www.ranciliogroup.com



facebook.com/RancilioGroup



[Rancilio Group Channel](#)